

# Aufbauanleitung

## Satz Rollen (4 Stk.)

[Artikel-Nr.: 406206135]



**Series  
Compact**

**KIT RUOTE - Istruzioni per il montaggio  
WHEEL KIT - Assembly instructions  
RÄDERBAUSATZ - Montageanleitungen  
KIT DE ROULETTES - Instructions de montage  
KIT DE RUEDAS - Instrucciones de montaje**

DOC. NO. 595899H00  
EDITION 1 2010 02



**SCHEMA DI INSTALLAZIONE - INSTALLATION DIAGRAM - INSTALLATIONSPLAN - SCHÉMA  
D'INSTALLATION - ESQUEMA DE INSTALACIÓN -**

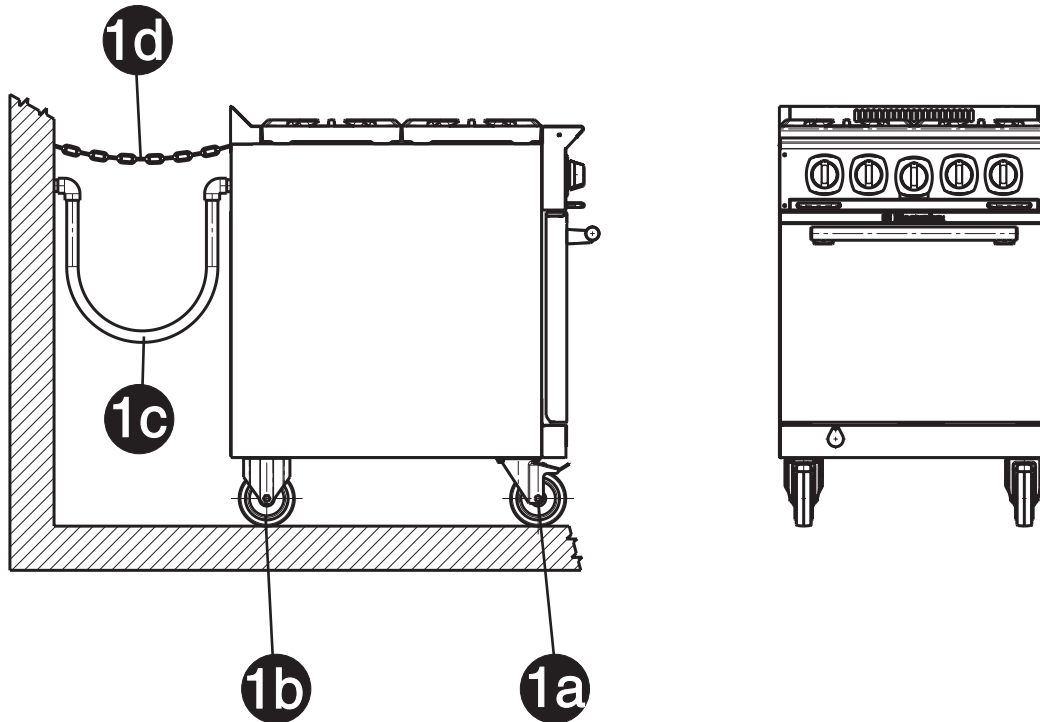

**IT**  
1a - Ruota girevole con freno (anteriore)  
1b - Ruota fissa (posteriore)  
1c - Catena di ritegno (non fornita)  
1d - Allacciamento (non fornito)

**GB**  
1a - Swivel wheel with brake (front)  
1b - Fixed wheel (rear)  
1c - Retaining chain (not supplied)  
1d - Connection (not supplied)

**DE**  
1a - Vorderes Drehrad mit Bremse  
1b - Festrad  
1c - Befestigungskette (nicht beigelegt)  
1d - Anschluss (nicht beigelegt)

**FR**  
1a - Roue pivotante avec frein (avant)  
1b - Roue fixe (arrière)  
1c - Chaîne de retenue (non fournie)  
1d - Raccordement (non fourni)

**ES**  
1a - Rueda delantera con freno  
1b - Rueda fija trasera  
1c - Cadena de retén (no incluida)  
1d - Empalme (no incluido)

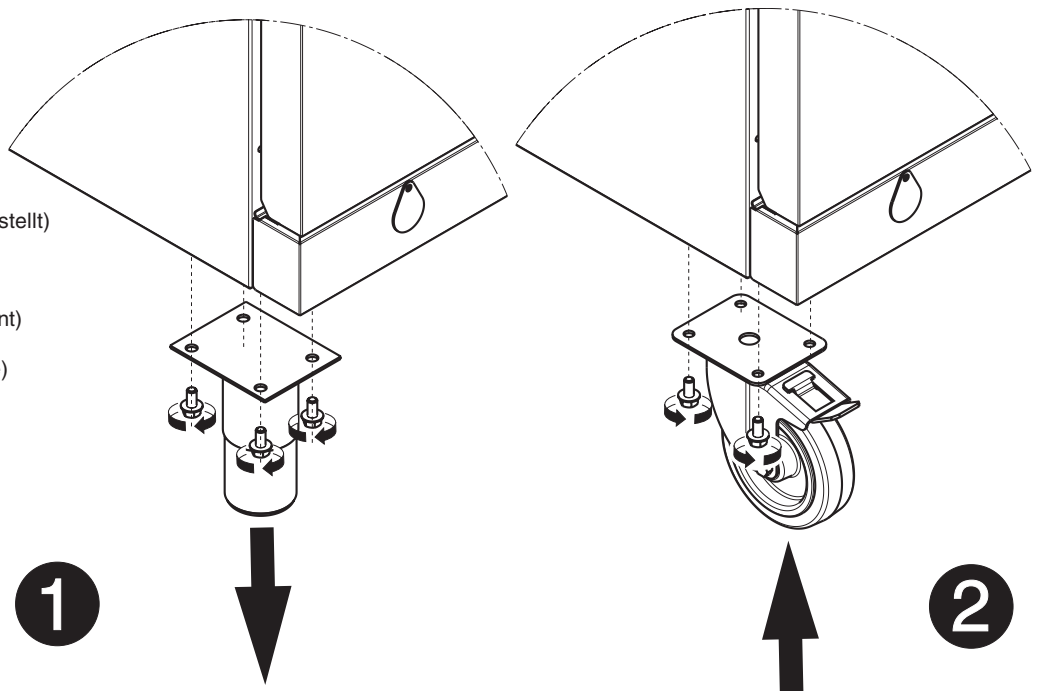

---

Il costruttore si riserva il diritto di modificare senza preavviso, le caratteristiche delle apparecchiature presentate in questa pubblicazione.  
The Manufacturer reserves the right to modify the appliances presented in this publication without notice.  
Le Fabricant se réserve le droit de modifier sans préavis les caractéristiques des appareils présentés dans cette publication.  
Der Hersteller behält sich das Recht vor, die in dieser Broschüre vorgelegten Geräte ohne Voranzeige zu ändern.  
El Constructor se reserva el derecho de modificar sin previo aviso, las características de los aparatos presentados en esta publicación.  
De fabrikant behoudt zich het recht voor de kenmerken van het in deze publikatie beschreven apparaat zonder voorafgaande kennisgeving te wijzigen.  
Konstruktøren forbeholder sig retten til at ændre egenskaberne, på de maskiner der er fremvist i denne udgivelse, uden forvarsel.  
Tillverkaren förbehåller sig rätten att utföra förändringar, utan förvarning, av utrustningen som beskrivs i denna publicering.  
O construtor reserva-se o direito de modificar sem aviso as características dos aparatos apresentados nesta publicação.  
Τα χαρακτηριστικά που περιέχονται σ' αυτό το εγχειρίδιο μπορεί να τροποποιηθούν από τον κατασκευαστή, χωρίς υποχρέωση προειδοποίησης.

**Finanzen/Service**

**28307 Bremen**  
Thalenhorststraße 15  
Tel.+49 421 48557-0  
Fax+49 421 488650  
bremen@nordcap.de

**Vertrieb Ost**

**12681 Berlin**  
Wolfener Straße 32/34, Haus K  
Tel.+49 30 936684-0  
Fax+49 30 936684-44  
berlin@nordcap.de

**Vertrieb West**

**40699 Erkrath**  
Max-Planck-Straße 30  
Tel.+49 211 540054-0  
Fax+49 211 540054-54  
erkrath@nordcap.de

**Vertrieb Nord**

**21079 Hamburg**  
Großmoorbogen 5  
Tel.+49 40 766183-0  
Fax+49 40 770799  
hamburg@nordcap.de

**Vertrieb Süd**

**55218 Ingelheim**  
Hermann-Bopp-Straße 4  
Tel.+49 6132 7101-0  
Fax+49 6132 7101-20  
ingelheim@nordcap.de



[www.nordcap.de](http://www.nordcap.de)