

Aufbauanleitung

Konvektionsofen / Mikrowellenofen **SPEED 'N' HEAT 400 V**

[Artikel-Nr.: 574100102]



ATTENZIONE: Leggere le istruzioni prima di utilizzare l'apparecchiatura
CAUTION: Read the instructions prior to using the equipment
ACHTUNG: Lesen Sie die Anweisungen bevor Sie das Gerät verwenden
ATTENTION: Lire les instructions avant d'utiliser l'appareil
ATENCIÓN: Lea las instrucciones antes de usar el aparato
ВНИМАНИЕ! Прочитать инструкции перед началом применения прибора
OPGELET: Lees de instructies voordat u de apparatuur gebruikt
UPOZORNĚNÍ: Před použitím zařízení si přečtěte návod k použití
FIGYELEM: Olvassa el a használati utasítást a berendezés használatá elótt
ΠΡΟΣΟΧΗ: Διαβάστε τις οδηγίες προτού χρησιμοποιήσετε τη συσκευή
ATENȚIE: Citiți instrucțiunile înainte de a utiliza echipamentul
ADVARSEL: Læs vejledningerne, inden du bruger apparatet
تنبيه: اقرأ التعليمات قبل استخدام الجهاز

MODELLE

STANDARD

Version: 230 V

BOOSTED

Version: 400 V

Konformität

Die Konformität der Geräte bezieht sich auf das gesamte Gerät bei der Lieferung.

Im Fall einer Erweiterung, von Änderungen oder von Anschlüssen anderer Funktionen ist der Betreiber für die Konformität des geänderten Geräts verantwortlich.

Die lokalen und nationalen Vorschriften und Vorgaben zur Installation und zum Betrieb von kommerziellen Gargeräten sind einzuhalten.

INHALTSVERZEICHNIS

ANWEISUNGEN ZUR ANBRINGUNG DES HINWEISSCHILDS	5
ALLGEMEINE WARNUNGEN	7
WICHTIGE SICHERHEITSHINWEISE	54
EIGENSCHAFTEN	56
MONTAGE UND ERDUNG	57
TIPPS FÜR DIE ANWENDUNG	60
REINIGUNG UND PFLEGE	61
BEVOR SIE DEN KUNDENDIENST ANRUFEN	63
ABFALLENTSORGUNG UND SCHUTZ DER UMWELT	63
SCHALTPLAN	264

Garantie

Eventuelle Schäden aufgrund der Missachtung dieses Installationshandbuchs sind von der Garantie ausgeschlossen.

Außerdem deckt die Garantie Folgendes nicht ab:

- Schäden aufgrund unsachgemäßer Veränderung oder aufgrund von Installations-, Wartungs- und Reparaturarbeiten, die nicht korrekt durchgeführt wurden
- Nicht konforme Verwendung des Geräts
- Umänderungen oder technische Veränderungen, die nicht vom Hersteller genehmigt wurden
- Verwendung von nicht originalen Ersatzteilen des Herstellers

Der Hersteller haftet nicht für eventuelle Ungenauigkeiten dieser Bedienungsanleitung aufgrund von Druck- oder Übertragungsfehlern. Er behält sich das Recht vor, die als notwendig oder nützlich erachteten Änderungen auch ohne Veränderung der wesentlichen Merkmale an seinen Produkten durchzuführen.

Jegliche Vervielfältigung oder Fotokopie, auch auszugsweise, von Textstellen oder Abbildungen dieser Bedienungsanleitung ist ohne vorherige Genehmigung des Herstellers untersagt.

Urheberrechte
Die Übermittlung spezifischer Produktinformationen an Dritte ist nicht gestattet. Alle Rechte inklusive Übersetzung und Reproduktion sind vorbehalten.

- ÜBERSETZUNG VON ORIGINALVERSION DER ANLEITUNG -

ANWEISUNGEN ZUR ANBRINGUNG DES HINWEISSCHILDS

- Das unten gezeigte Schild wird in einer der beiden alternativen Formate (Zeichengröße mindestens 5 mm) geliefert:

- **FORMAT A**

WARNUNG: Flüssigkeiten oder andere Lebensmittel dürfen nicht in verschlossenen Behältern erhitzt werden, da sie explodieren können
WARNUNG: Das Erhitzen von Getränken in der Mikrowelle kann zu einem verzögerten Siedepunkt führen, daher ist bei der Handhabung des Behälters Vorsicht geboten
WARNUNG: Der Inhalt von Babyflaschen und Gläschen mit Babynahrung muss vor dem Verzehr umgerührt oder geschüttelt und die Temperatur überprüft werden, um Verbrühungen zu vermeiden

- **FORMAT B**

WARNUNG: Flüssigkeiten oder andere Lebensmittel dürfen nicht in verschlossenen Behältern erhitzt werden, da sie explodieren können
WARNUNG: Das Erhitzen von Getränken in der Mikrowelle kann zu einem verzögerten Siedepunkt führen, daher ist bei der Handhabung des Behälters Vorsicht geboten
WARNUNG: Der Inhalt von Babyflaschen und Gläschen mit Babynahrung muss vor dem Verzehr umgerührt oder geschüttelt und die Temperatur überprüft werden, um Verbrühungen zu vermeiden

ANWEISUNGEN ZUR ANBRINGUNG DES HINWEISSCHILDS

- Er sollte entweder am oberen Rand des Ofens, an der Seite, an der Tür oder auf der Arbeitsplatte in der Nähe des Geräts angebracht werden.

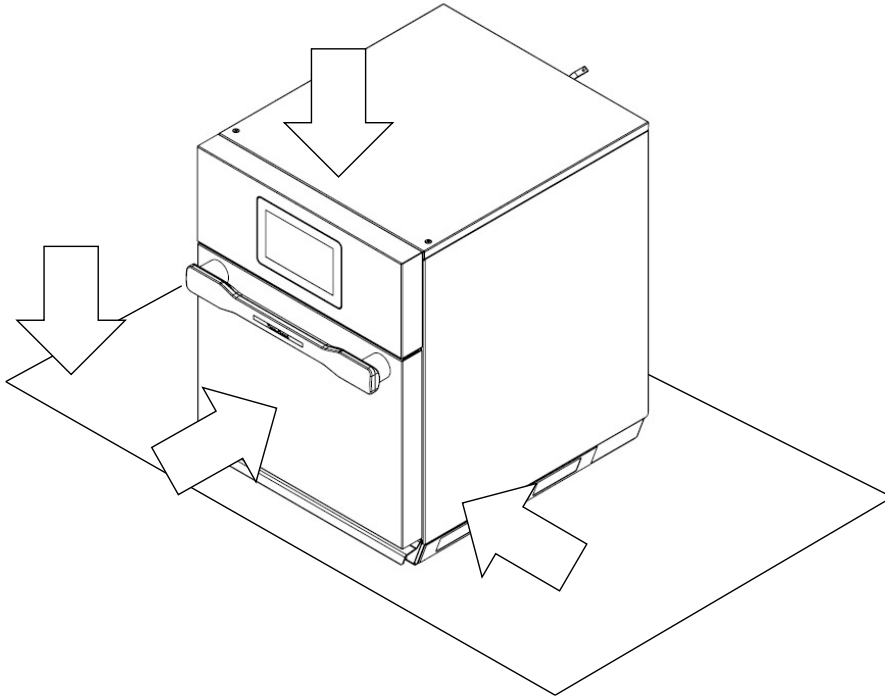

ALLGEMEINE WARNUNGEN

Die Arbeiten am Gerät, die im Laufe der Zeit notwendig sein werden, sowie die außerordentliche Wartung des Ofens dürfen nur von Personal durchgeführt werden, die vom Hersteller oder vom autorisierten technischen Kundendienst dazu berechtigt wurden.

- **Lesen Sie die** Warnungen, die diese Bedienungsanleitung beinhaltet, aufmerksam durch, da sie wichtige Angaben zur Sicherheit während der Nutzung und Wartung des Geräts enthalten.
- **Bewahren Sie diese Bedienungsanleitung sorgfältig auf!**
- Dieses Gerät darf nur für den Zweck eingesetzt werden, zu dem es ausdrücklich konstruiert wurde: das Zubereiten von Speisen. Jede andere Verwendung gilt als unangemessen und gefährlich.
- Nur ausreichend geschultes Servicepersonal darf mit diesem Gerät arbeiten.
- Dieses Gerät darf von Kindern ab einem Mindestalter von 8 Jahren und von Personen mit beeinträchtigten körperlichen, geistigen Fähigkeiten bzw. eingeschränkter Wahrnehmung oder von Personen mit unzureichender Erfahrung oder Kenntnis nur unter der Bedingung ihrer Aufsicht oder vorhergehenden Anleitung zum Gebrauch des Geräts durch eine für ihre Sicherheit verantwortliche Person verwendet werden.
- Kinder müssen beaufsichtigt werden, um sicherzustellen, dass sie nicht mit dem Gerät spielen.
- Kinder sollten nicht unbeaufsichtigt Reinigungs- oder Wartungsarbeiten am Gerät durchführen.
- Während das Gerät in Betrieb ist, sollte es nicht unbeaufsichtigt bleiben.
- Der äquivalente Schalldruckpegel (A-weighted) liegt unter 70dB(A).

ALLGEMEINE WARNUNGEN

- Während des Betriebs sind die Oberflächen des Backofens heiß. **Vorsicht!**
- Vorsicht! Beim Gebrauch wird die Oberfläche des Backofens sehr heiß, achten Sie auf die Aufkleber mit dem internationalen Symbol IEC60417 – 5041  und seien Sie vorsichtig!
- **ACHTUNG!** Beim Öffnen der Tür könnte heißer Dampf austreten.
Wenn die Ausrüstung gebraucht wird, müssen die persönlichen Schutzausrüstungen gegen Wärme verwendet werden.
- Wenn das Netzkabel beschädigt ist, muss es vom Hersteller, vom technischen Kundendienst oder jedenfalls von einer Person mit ähnlicher Qualifikation ausgetauscht werden, um Risiken vorzubeugen.
- •Bei Störungen oder Auffälligkeiten während das Gerät in Betrieb ist, **das Gerät unverzüglich ausschalten!**
- **ACHTUNG:** Das Gerät während Reinigungs- und Wartungsarbeiten sowie beim Tausch einzelner Komponenten vom Stromversorgungsnetz trennen.
- **ACHTUNG!** In Gerätenähe könnte der Boden rutschig sein!

ALLGEMEINE WARNUNGEN

- **SICHERHEITSAUFKLEBER**
- **HINWEIS:** Maximale Einschubhöhe für Behälter: Das Gerät darf nicht mit dem Kochfeld in einer Höhe von mehr als 160 cm (63 Zoll) installiert werden.
- **WARNUNG:** Um Verbrühungen zu vermeiden, verwenden Sie mit Flüssigkeiten gefüllte Behälter oder Lebensmittel, die flüssig werden können, nicht in einer Höhe, in der sie nicht beobachtet werden können.
- Der beigefügte Aufkleber sollte an der Tür in einer Höhe von 160 cm (63 Zoll) über dem Boden angebracht werden.



- Greifen nicht auf die Maschine unter Verwendung von Systemen ein, die nicht für den Zugang zum oberen Teil geeignet sind (zum Beispiel die Verwendung von Leitern oder das Klettern auf die Maschine)
- **Behandlung mit chemischen Stoffen:**
Treffen Sie die geeigneten Sicherheitsmaßnahmen. Nehmen Sie immer Bezug auf die Sicherheitsdatenblätter und die Etiketten des verwendeten Produkts.
Verwenden Sie die in den Sicherheitsdatenblättern empfohlenen Sicherheitsvorrichtungen.
- Der Bediener muss für den Eingriff auf dem Gerät die persönlichen Schutzausrüstungen tragen

ALLGEMEINE WARNUNGEN

- Nachfolgend finden Sie die Angaben auf dem Typenschild:

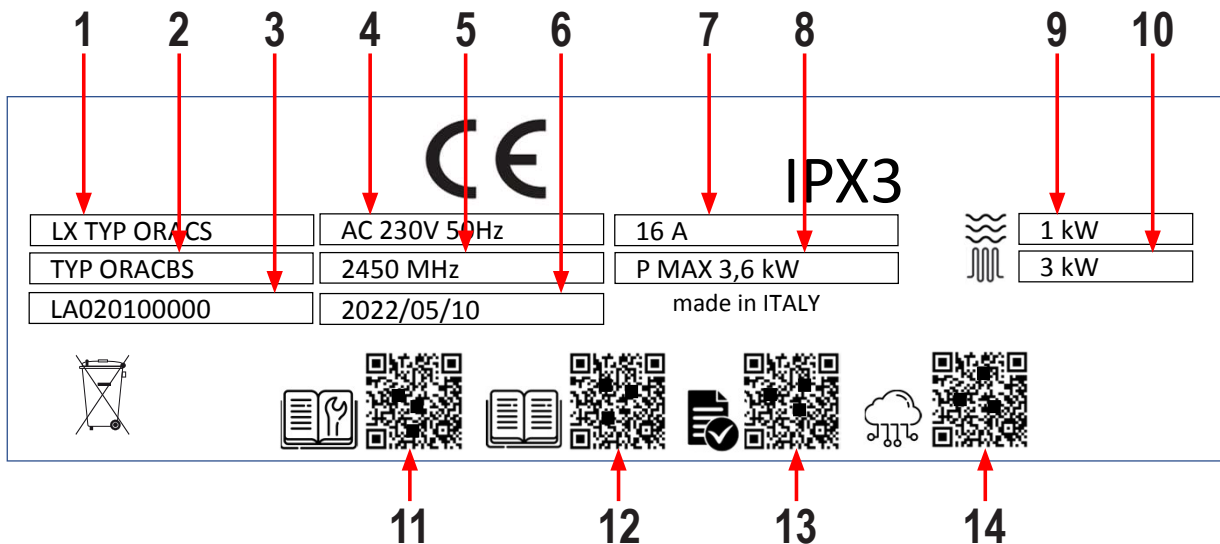

- 1 Modell
- 2 Geschäftsmodell
- 3 Seriennummer
- 4 Stromversorgung
- 5 Mikrowellenfrequenz
- 6 Datum
- 7 Phasenstrom
- 8 Maximale Gesamtleistung
- 9 Mikrowellenleistung
- 10 Konvektionsleistung
- 11 Link zum Installationshandbuch
- 12 Link zum Benutzerhandbuch
- 13 Link zu Testberichten
- 14 Maschinenummer in Cloud kopieren

ALLGEMEINE WARNUNGEN

- Sofern ein Einschreiten des technischen Kundendienstes notwendig ist, müssen alle auf dem Typenschild angeführten Informationensowie Informationen zum Defekt des Geräts angegeben werden, sodass der technische Kundendienst den Defekt nachvollziehen kann.
- Dieses Handbuch sowie das Benutzerhandbuch können über die QR-Codes auf dem Typenschild in mehreren Sprachen heruntergeladen werden.
- Die Versorgungsleitung des Ofens muss einen allpoligen Hauptschalter mit einem Öffnungsabstand zwischen den Kontakten von mindestens 3 mm pro Pol besitzen.
- Der Ofen muss in ein Äquipotenzialsystem einbezogen werden. Diese Verbindung wird durch den Anschluss eines Leiters mit Nennquerschnitt bis zu 10 mm² an die entsprechende Klemme auf der Rückseite des Ofens, die mit dem internationalen Symbol IEC60417 – 5021  gekennzeichnet ist, durchgeführt. Der Anschluss erfolgt zwischen allen im Raum anliegenden Geräten und dem Dispersionssystem des Gebäudes.

ALLGEMEINE WARNUNGEN

Elektrische Sicherheit und Hinweise zum zusätzlichen elektrischen Schutz

- In Großküchen und Lebensmittelbereichen können sich Elektrogeräte in der Nähe von Flüssigkeiten befinden, in feuchten Umgebungen betrieben werden oder bei der Installation und Wartung in ihrer Bewegungsfreiheit eingeschränkt sein.
- Die Installation und die regelmäßige Kontrolle der Geräte dürfen nur von einer qualifizierten, erfahrenen und kompetenten Elektrofachkraft durchgeführt werden; darüber hinaus müssen die Geräte je nach Belastung an eine angemessene Stromversorgung angeschlossen werden, wie auf dem Etikett mit den Gerätedaten angegeben.
- Die Installation und die elektrischen Anschlüsse müssen den erforderlichen Anforderungen entsprechen, gemäß den örtlichen Vorschriften zur elektrischen Verdrahtung und den Richtlinien zur elektrischen Sicherheit.
- **Folgendes wird empfohlen:**
- Sorgen Sie für zusätzlichen elektrischen Schutz durch einen Fehlerstromschutzschalter (RCD).
- Stellen Sie sicher, dass feste Verdrahtungsgeräte einen lokalen Trennschalter enthalten, und dass dies leicht zugänglich ist, um das Herunterfahren und die sichere Isolierung abzuschließen. Der Trennschalter muss den in der IEC 60947-Richtlinie angegebenen Anforderungen erfüllen.

WICHTIGE SICHERHEITSHINWEISE

 AN DIESEM SYMBOL ERKENNEN SIE EINEN SICHERHEITSHINWEIS

VORSICHT

Bei der Verwendung elektrischer Geräte sollten grundlegende Sicherheitsvorkehrungen eingehalten werden, um das Risiko von Verbrennungen, Stromschlag, Feuer oder Verletzungen von Personen zu verringern; unter anderem die folgenden.

1. Vor der Benutzung des Geräts alle Anweisungen LESEN.
2. LESEN UND BEFOLGEN Sie die spezifischen „VORSICHTSMASSNAHMEN ZUR VERMEIDUNG MÖGLICHER BELASTUNG MIT ÜBERMÄSSIGER MIKROWELLENENERGIE“ auf dieser Seite.
3. Installieren oder platzieren Sie das Gerät NUR gemäß den Installationsanweisungen in diesem Handbuch.
4. Flüssigkeiten oder andere Lebensmittel dürfen nicht in verschlossenen Behältnissen ERHITZT werden, da sie explodieren können.
5. Eier in der Schale und ganze hartgekochte Eier sollten nicht in der Mikrowelle erwärmt werden, da sie explodieren können, selbst nachdem die Mikrowelle nicht mehr heizt.
6. Wenn der Ofen nicht in sauberem Zustand gehalten wird, könnte dies zu einer Beeinträchtigung der Oberfläche führen, die die Lebensdauer des Gerätes verringern und möglicherweise zu einer gefährlichen Situation führen kann;
7. Siehe Tür-Reinigungsanweisungen auf Seite 61 dieses Produkt-Sicherheitshandbuchs.
8. Keine Babyfläschchen im Ofen erhitzen. Behälter mit Babynahrung müssen beim Erhitzen offen sein und der Inhalt muss vor dem Verzehr umgerührt oder geschüttelt werden, um Verbrennungen zu vermeiden.
9. Betreiben Sie dieses Gerät NICHT, wenn ein Kabel oder Stecker beschädigt ist, wenn es nicht richtig funktioniert, oder wenn es beschädigt wurde oder heruntergefallen ist.
10. Dieses Gerät, einschließlich seines Netzkabels, darf nur durch qualifiziertes Service-Personal gewartet werden. Für die Wartung des Geräts sind Spezialwerkzeuge erforderlich. Wenden Sie sich für Überprüfung, Reparatur oder Einstellung an die nächste autorisierte Service-Einrichtung.
11. Lüftungsschlitze oder andere Öffnungen des Geräts NICHT abdecken oder blockieren.
12. Dieses Gerät NICHT im Freien aufbewahren. Dieses Produkt NICHT in der Nähe von Wasser benutzen – zum Beispiel in der Nähe einer Küchenspüle, in einem feuchten Keller, einem Schwimmbad oder an einem ähnlichen Standort.
13. Kabel oder Stecker NICHT in Wasser eintauchen.
14. Kabel von HEISSEN Oberflächen FERNHALTEN.
15. Kabel NICHT über die Kante eines Tisches oder einer Arbeitsplatte hängen lassen.

VORSICHTSMASSNAHMEN ZUR VERMEIDUNG MÖGLICHER BELASTUNG MIT ÜBERMÄSSIGER MIKROWELLENENERGIE

1. **NICHT** versuchen, diesen Ofen bei geöffneter Tür zu betreiben, da der Betrieb bei offener Tür zu schädlichem Austritt von Mikrowellenenergie führen kann.
Es ist wichtig, die Sicherheitssperren nicht zu überbrücken oder zu manipulieren.
2. **KEIN** Objekt irgendwelcher Art zwischen Ofen-Vorderseite und Tür anbringen, damit sich auf den Dichtungsflächen keine Verschmutzungen oder Reiniger-Rückstände ansammeln können.
3. Den Ofen **NICHT** betreiben, wenn er beschädigt ist. Es ist besonders wichtig, dass die Ofentür richtig schließt und dass Folgendes unbeschädigt ist:
 1. Tür (verbogen)
 2. Scharniere und Verriegelungen (gebrochen oder gelockert)
 3. Türdichtungen und Dichtungsflächen.
- D. Der Ofen sollte ausschließlich von ordnungsgemäß qualifiziertem Servicepersonal eingestellt oder repariert werden.

WICHTIGE SICHERHEITSHINWEISE

VORSICHT

Um Brandgefahr im Garraum zu vermeiden:

- a. Lebensmittel nicht zu lange garen. Sorgfältig auf den Ofen achten, wenn Papier, Kunststoff oder andere brennbare Materialien in den Ofen gestellt werden. Es besteht die Möglichkeit, dass diese sich entzünden.
- b. Draht-Kabelbinder (Twistbänder) aus Papier- oder Plastiktüten entfernen, bevor diese in den Ofen gelegt werden.
- c. Wenn sich Materialien im Inneren des Ofens entzünden, Ofentür GESCHLOSSEN halten, Ofen ausschalten und das Netzkabel trennen oder den Strom an der Sicherung oder am Hauptschalter ausschalten.
- d. Den Ofen-Innenraum nicht zur Aufbewahrung verwenden. KEINE Papierprodukte, Kochutensilien oder Lebensmittel im Ofen-Innenraum lassen, wenn dieser nicht in Gebrauch ist.
- e. Garvorgänge mit der Zugabe von Alkohol sind nicht gestattet!

VORSICHT

Bei Flüssigkeiten wie Wasser, Kaffee oder Tee besteht die Möglichkeit, dass diese über den Siedepunkt hinaus überhitzt werden, ohne dass sie zu kochen scheinen. Dies liegt an der Oberflächenspannung der Flüssigkeit. Beim Entfernen des Behälters aus der Mikrowelle sind Blasenbildung oder Sieden nicht immer unbedingt zu sehen. **DIES KANN DAZU FÜHREN, DASS SEHR HEISSE FLÜSSIGKEITEN PLÖTZLICH ÜBERKOCHEN, WENN EIN LÖFFEL ODER ANDERE UTENSILIEN IN DIE FLÜSSIGKEIT GETAUCHT WERDEN.** Um das Risiko von Verletzungen bei Personen zu verringern:

- i. Überhitzen Sie die Flüssigkeit nicht.
- ii. Rühren Sie die Flüssigkeit vor dem Erhitzen und auf halbem Wege während des Erhitzens um.
- iii. Verwenden Sie keine Behälter mit geraden Seiten und schmalem Hals.
- iv. Lassen Sie den Behälter nach dem Erhitzen kurze Zeit in der Mikrowelle stehen, bevor Sie ihn herausnehmen.
- v. Gehen Sie mit äußerster Vorsicht vor, wenn Sie einen Löffel oder andere Utensilien in den Behälter eintauchen.

VORSICHT

Um Verletzungen von Personen oder Sachschäden zu vermeiden, beachten Sie Folgendes:

1. Den Ofen nicht zum Frittieren benutzen. Fett könnte überhitzen und gefährlich zu handhaben sein.
2. Eier nicht mit Mikrowellenenergie in der Schale oder mit intaktem Dotter kochen oder aufwärmen. Es kann Druck entstehen und das Ei kann platzen. Eigelb vor dem Kochen mit Gabel oder Messer einstechen.
3. Schale von Kartoffeln, Tomaten und ähnlichen Lebensmitteln vor dem Kochen mit Mikrowellenenergie einstechen. Wenn die Schale durchstochen wird, entweicht der Dampf gleichmäßig.
4. Das Gerät nicht leer bzw. ohne Speisen im Garraum betreiben.
5. Mikrowellen-Popcorn sollte nicht im Ofen zum Platzen gebracht werden.
6. Keine normalen Koch-Thermometer im Ofen verwenden. Die meisten Koch-Thermometer enthalten Quecksilber und können zu einem elektrischen Lichtbogen, Fehlfunktionen oder Schäden am Ofen führen.
7. Keine Metall-Utensilien im Ofen verwenden.
8. Keine Alufolie im Ofen verwenden.
9. Niemals Papier, Kunststoff oder andere brennbare Materialien, die nicht dazu bestimmt sind, für das Garen verwenden.
10. Beim Garen mit Papier, Kunststoff oder anderen brennbaren Materialien die Empfehlungen des Herstellers zur Verwendung des Produkts einhalten.
11. Keine Papiertücher verwenden, die Nylon oder andere synthetische Fasern enthalten. Erhitzter Kunststoff könnte schmelzen und das Papier entzünden.
12. Keine verschlossenen Behältnisse oder Plastiktüten im Ofen erhitzen. Lebensmittel oder Flüssigkeit könnten sich schnell ausdehnen und dazu führen, dass der Behälter oder die Plastiktüte platzt. Behälter oder Beutel vor dem Erhitzen anstecken oder öffnen.
13. Um Fehlfunktionen von Herzschrittmachern zu vermeiden, einen Arzt oder den Hersteller des Herzschrittmachers über Auswirkungen von Mikrowellen auf Herzschrittmacher befragen.
14. Die Anlage MUSS jährlich von einem autorisierten Servicebetreuer überprüft werden. Protokollieren Sie alle Inspektionen und Reparaturen für späteres Nachschlagen.

EIGENSCHAFTEN

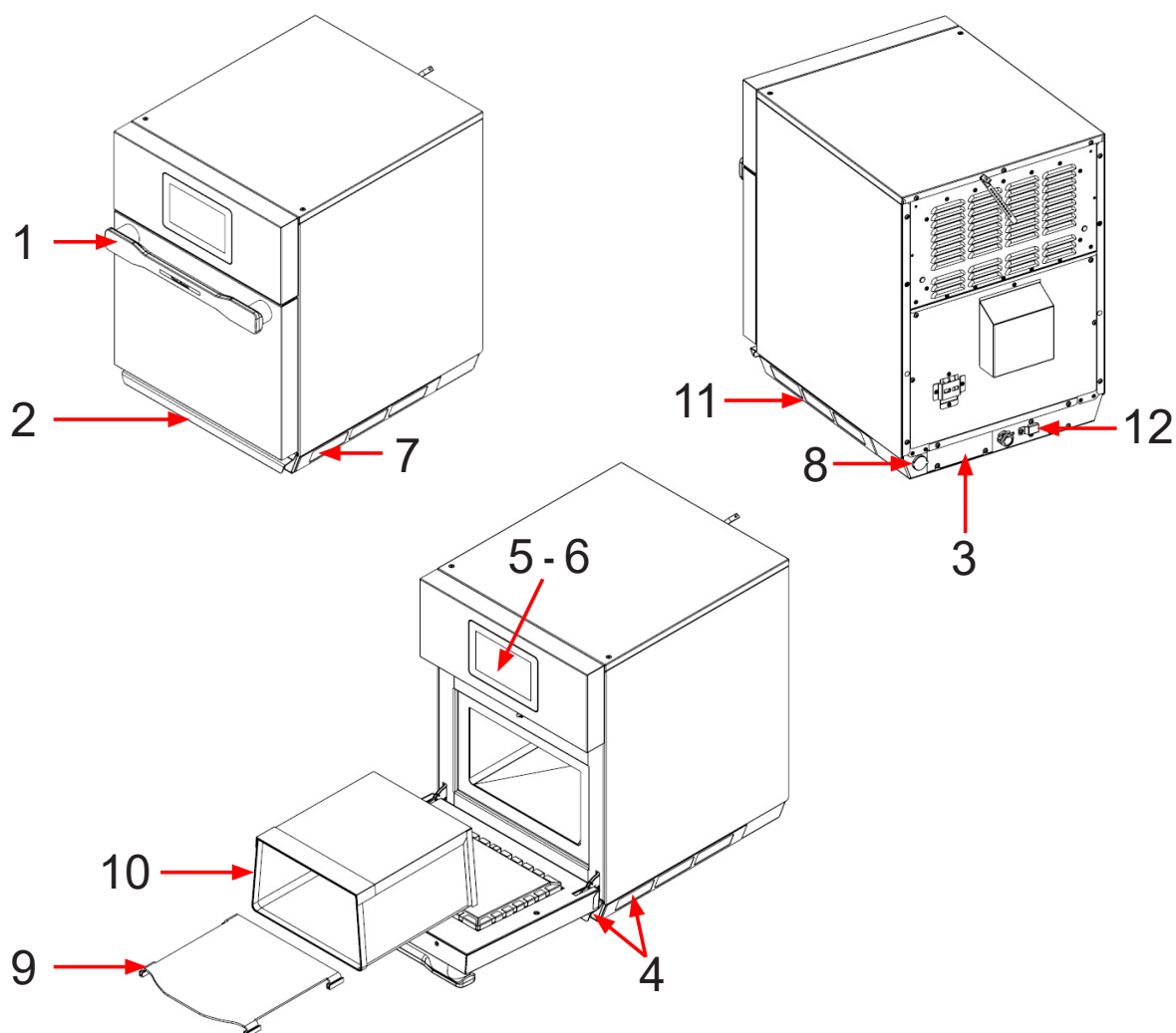

1. Türgriff

Ergonomisches Design für Vorgänge mit einer Hand. Nicht zum Heben oder Verschieben des Ofens verwenden. Lassen Sie keine Gewichte an der offenen Tür.

2. Griff zum Anheben oder Bewegen des Ofens

3. Typenschild und Seriennummer auf der Rückseite des Ofens

4. Luftfilter

Der Backofen ist mit 3 magnetischen Luftfiltern ausgestattet: zwei, die sich an den unteren Seiten des Ofens befinden, und einer unter der Tür

5. DISPLAY-Touchscreen

Das Display ist mit einer Benutzeroberfläche ausgestattet. Zum Einstellen der Uhrzeit, Programmieren und Bedienen des Ofens verwenden.

6. EIN / AUS-Taste auf dem Display

Zum Einschalten des Ofens.

7. USB-Anschluss

Der Ofen ist mit einem USB-Anschluss ausgestattet, der hinter dem Magnetfilter auf der rechten Seite des Ofens angeordnet ist. Verwendung mit Standard-USB-Laufwerken.

8. Ethernet-Port

Der Backofen ist mit einem Ethernet-Port ausgestattet, der sich auf der Rückseite des Ofens befindet.

9. Glatte Kochplattenzubehör

Der Backofen ist mit einer herausnehmbaren, glatten Kochplatte ausgestattet, auf der Brot, Pizzen und andere Speisen gebräunt und getoastet werden können.

10. "ORACLE WASHABLE BOX"

Der Backofen kann mit einer abnehmbaren und waschbaren "ORACLE WASHABLE BOX" ausgestattet werden, die zur besseren Reinigung des Backofens dient und bei übermäßiger Verschmutzung oder Abnutzung ausgetauscht werden kann.

11. Hygienische, rutschfeste Dichtung an der Unterseite.

12. Thermischer Sicherheits-Rückstellknopf

MONTAGE UND ERDUNG

Erdungs-/Schutzleiter-Hinweise

Der Ofen **MUSS geerdet sein**. Die Erdung reduziert die Gefahr eines elektrischen Schlags durch die Bereitstellung einer Ableitung für den elektrischen Strom bei einem Kurzschluss. Dieser Ofen ist mit einem Kabel versehen, das einen Erdungsdraht mit einem Erdungsstecker besitzt. Der Stecker muss an eine Steckdose angeschlossen werden, die ordnungsgemäß installiert und geerdet ist.

Wenden Sie sich an einen qualifizierten Elektriker oder Servicebetreuer, wenn Sie die Erdungsanweisungen nicht vollständig verstehen oder wenn Zweifel darüber bestehen, ob das Gerät ordnungsgemäß geerdet ist.

Verwenden Sie kein Verlängerungskabel.

Wenn das Netzkabel des Produkts zu kurz ist, lassen Sie durch einen qualifizierten Elektriker in der Nähe des Ofens eine Steckdose installieren. Dieser Ofen sollte an einem separaten Stromkreis angeschlossen werden, dessen elektrische Belastbarkeit den Angaben in den Produkt-Spezifikationen entspricht. Wenn der Kombinationsofen mit anderen Geräten im gleichen Stromkreis betrieben wird, können längere Garzeiten erforderlich sein und Sicherungen können überlastet werden.

Externer Potentialausgleichs-Erdungsanschluss

Das Gerät hat einen sekundären Erdungsanschluss. Der Anschluss bietet eine externe Erdungsleitung, die zusätzlich zum Erdungsstift auf dem Stecker verwendet wird. Der Anschluss befindet sich auf der Rückseite des Ofens und ist mit dem rechts abgebildeten Symbol gekennzeichnet



Bei Ausführungen mit einem Netzkabel ohne Stecker, wenn eine direkte Installation an das Stromnetz geplant ist, muss die Leitung mit einem mehrpoligen Schalter mit mindestens 3 mm (0,12 Zoll) Unterbrechung gemäß Kategorie III getrennt werden.

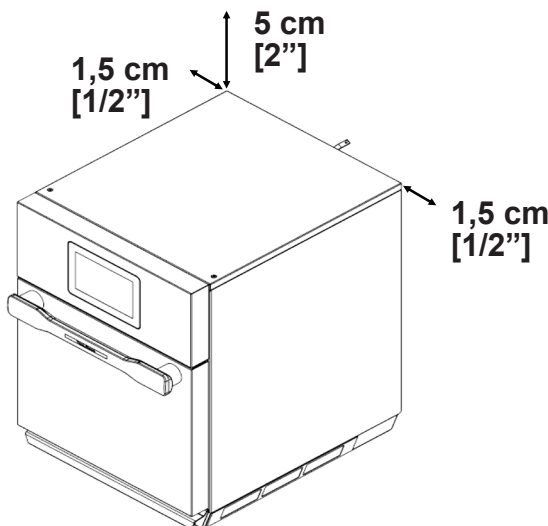

Abstand zum Ofen

- A. Oberhalb des Ofens muss der Abstand mindestens 5 cm (2") betragen. Bei zwei sich überlappenden Öfen muss ein Abstand von 5 cm (2 Zoll) über dem oberen Ofen gewährleistet sein. Um den Ofen herum muss eine angemessene Luftzirkulation gegeben sein, damit die Elektrokomponenten abkühlen. Bei eingeschränktem Luftstrom funktioniert der Ofen möglicherweise nicht richtig und die Lebensdauer der elektrischen Teile verkürzt sich.
- B. An der Ofenrückseite ist kein Abstand erforderlich.
- C. Seitlich am Ofen muss der Abstand mindestens 1,5 cm (1/2") betragen.
- D. Stellen Sie den Ofen so auf, dass sich die Unterseite in mindestens 15 cm Höhe (5,9") über dem Boden befindet.

! WARNUNG

Zur Vermeidung von elektrischen Schlägen oder Tod muss dieser Ofen geerdet sein und der Stecker darf nicht manipuliert werden.

! WARNUNG

Gefahr durch zu hohes Gewicht

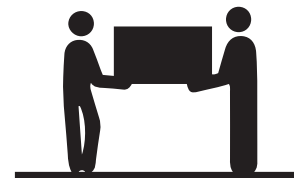

Zum Transportieren und Aufstellen des Ofens sind mindestens zwei Personen erforderlich. Die Nichtbeachtung kann zu Rücken- oder anderen Verletzungen führen.

Installation:

PHASE 1 - Nach dem Entfernen der Verpackung

- Kontrollieren Sie den Ofen auf Schäden wie Dellen an der Tür oder im Inneren des Garraums.
- Melden Sie Dellen oder Bruchstellen umgehend Ihrem Händler. Versuchen Sie nicht, den Ofen trotz Beschädigung zu nutzen.
- Entfernen Sie alle Verpackungsmaterialien aus dem Garraum.
- Wenn der Ofen in extrem kalter Umgebung gelagert wurde, warten Sie ein paar Stunden, bevor er an die Stromversorgung angeschlossen wird.

PHASE 2 - Positionierung des Ofens

- Die empfohlene Tiefe der Stützfläche beträgt mindestens 56 cm (22 Zoll) bei einer Breite von 43 cm (17 Zoll).
- Den Ofen nicht neben oder über Wärmequellen wie einem Pizza-Ofen oder einer Fritteuse aufstellen. Dies könnte dazu führen, dass der Ofen nicht ordnungsgemäß funktioniert und sich die Lebensdauer elektrischer Teile verkürzt.
- Ofenfilter nicht blockieren oder abdecken. Diese müssen zwecks Reinigung zugänglich sein.
- Ofen auf einer ebenen Arbeitsplatte aufstellen.
- Die Steckdose sollte so positioniert sein, dass der Stecker nach Aufstellen des Ofens zugänglich ist.
- Der Ofen kann auf dem als Zubehör erhältlichen Ständer montiert werden. Der Ofen muss mit den mitgelieferten Schrauben an der Halterung befestigt werden. Setzen Sie den Ofen auf die Halterung, indem Sie die Gewindeeinsätze an der Unterseite des Backofens mit den Löchern des Halterrahmens in Übereinstimmung bringen. Schrauben Sie von der Unterseite des Rahmens aus die Befestigungsschrauben am Ofen ein.
- Für die Montage der verstellbaren Füße (als Zubehör mitgeliefert) befolgen Sie die nachstehenden Anweisungen:
 - Bewegen Sie den Ofen nur so weit nach vorne, wie es der Platzbedarf für die Fußbefestigung zulässt
 - Entfernen Sie ein Stück der Dichtung, um sicherzustellen, dass die Füße am Boden anliegen
 - Montage der Füße
 - Stellen Sie den Ofen wieder auf die Ablage
 - Wiederholen Sie den Vorgang für die hinteren Füße oder heben Sie den hinteren Teil mit Hilfe einer zweiten Person vorsichtig an und montieren Sie die Füße
 - Stellen Sie die Höhe der Füße so ein, dass der Ofen waagrecht steht
- Oracle-Öfen können übereinander montiert werden. Um den oberen Ofen zu befestigen, müssen die folgenden Anweisungen befolgt werden:
 - Der obere Ofen MUSS mit einer rutschfesten Dichtung ausgestattet sein
 - Stellen Sie die Öfen übereinander
 - Entfernen Sie zwei Schrauben oben an der unteren Backofenrückwand und zwei Schrauben unten an der oberen Ofenrückwand.
 - Befestigen Sie die beiden Schränke mit den beiden mitgelieferten Halterungen und den entfernten Schrauben wie in der Abbildung gezeigt

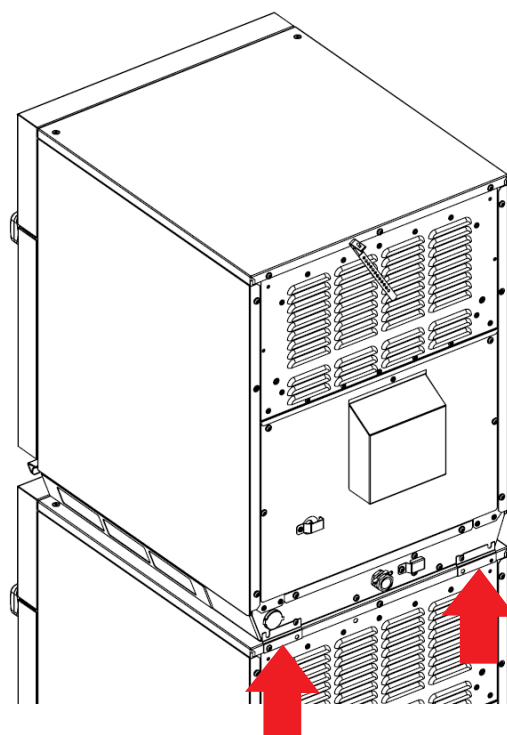

MONTAGE UND ERDUNG

- Oracle-Öfen können mit einem Objekthalter ausgestattet werden, der auf den Ofen oder den hinteren Hitzeschutz gestellt wird. Montieren Sie diese Zubehörteile und schrauben Sie sie mit den Schrauben auf der Rückseite am Backofen fest, wie in den Abbildungen unten gezeigt.

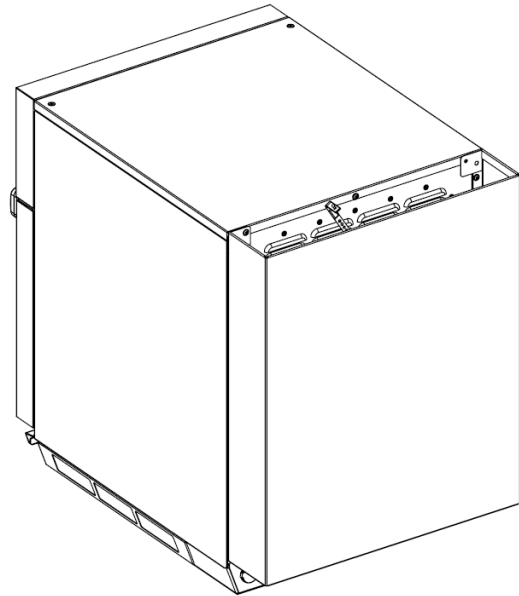
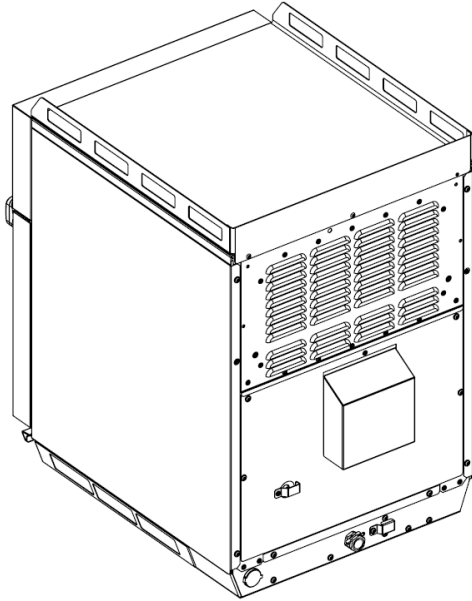

SCHRITT 3 - Installation der Kochplatte

- Installation der Kochplatte des Ofens
 1. Der Garraum muss kalt sein, damit man ihn berühren kann.
 2. Setzen Sie die Kochplatte mit der gekrümmten Seite auf der Vorseite des Garraums ein.

⚠ Essen NICHT direkt auf dem Ofenboden garen.

TIPPS FÜR DIE ANWENDUNG

1. Verwenden Sie keine Pfannen und kein Zubehör aus Silikon.
2. Verwenden Sie das mitgelieferte oder im Sortiment erhältliche Zubehör.
3. Legen Sie Backpapier auf das Backblech, um die Speisen nach dem Erwärmen leicht entfernen und das Blech einfach reinigen zu können.
4. Muffin-Bleche eignen sich hervorragend für kleine Kuchen und Brownies. Vor dem Backen einfach mit Kochspray besprühen, damit die Backwaren nach dem Erwärmen leicht aus der Form zu entnehmen sind.
5. Eine regelmäßige Reinigung verhindert unnötige Schmutzansammlungen, welche die Ofenleistung beeinträchtigen können.
6. Die vom Hersteller empfohlenen Reiniger oder andere Mittel, die KEINEN Ammoniak, keine Phosphate, kein Chlor, kein Natrium- oder Kaliumhydroxid enthalten, können die grundlegenden Komponenten des Ofens beschädigen und die Garantie für diese Komponenten erlöschen lassen. Die bestmöglichen Ergebnisse erzielen Sie, wenn Sie die Antihafbeschichtung auf der Türinnenseite und die Oracle Washable Box verwenden.
7. Der Ofeninhalt ist nach dem Garen heiß. Verwenden Sie unbedingt Ofenhandschuhe, eine Zange oder einen Pizza-Schieber, um Gegenstände sicher aus dem Ofen zu entnehmen.

Einstellungen für das erste Einschalten

Vor der ersten Benutzung eines neuen Ofens:

Die Oracle Washable Box (falls mitgeliefert oder separat erworben) entfernen, den Ofen mit OSOCL-Reiniger mit einem feuchten Tuch reinigen und abspülen; OSOPR-Ofenschutzmittel auf ein feuchtes Tuch sprühen und alle Innenflächen abwischen. Das Ofenschutzmittel OSPPR darf nicht entfernt werden. Eine beliebige Oracle Washable Box und das Kochfeld einsetzen.

Bringen Sie den Ofen 30 Minuten lang im Umluftmodus auf 300°C (572 °F), um alle Gerüche zu entfernen, die normalerweise in neuen Backöfen vorhanden sind. Die Mikrowellenfunktion darf nicht aktiviert werden.

Beim ersten Einschalten erscheint ein Fenster auf dem Bildschirm, in dem Sie aufgefordert werden, die Sprache einzustellen. Blättern Sie durch das Fenster und wählen Sie die gewünschte Sprache (die Standardsprache ist Englisch).

Nachdem Sie die Sprache ausgewählt haben, markieren Sie „Diese Meldung nicht mehr anzeigen“. Beim nächsten Einschalten ist die Sprachauswahl nicht mehr erforderlich.

Auf dem Startbildschirm erscheinen zwei Symbole unterhalb des Einschaltsymbols. Der rechte verweist auf das Benutzerhandbuch (das über den QR-Code auf dem Typenschild heruntergeladen werden kann), der linke auf die Einstellungen.

Bitte lesen Sie das Benutzerhandbuch für die nächsten Schritte.

Ausschalten des Ofens

Schalten Sie den Ofen am Ende des Tages aus, indem Sie auf das grüne Symbol auf dem Bildschirm drücken. Der Ofen beginnt abzukühlen.

Das Backofengebläse läuft weiter, um den Backofen zu kühlen.

Auf dem Bildschirm erscheint „Abkühlung“ und bleibt so lange bestehen, bis die Ofentemperatur unter 60 °C (140 °F) liegt

HINWEIS: Um Schäden am Konvektionsmotor zu vermeiden, schalten Sie das Gerät nicht aus, indem Sie den Netzstecker ziehen oder den Netzschalter ausschalten, bevor das Backofengebläse zum Stillstand gekommen ist.

REINIGUNG UND PFLEGE

Empfohlene verfahren:

Befolgen Sie für die ordnungsgemäße Instandhaltung des ORACLE-Ofens die Empfehlungen unten und auf der folgenden Seite.

 Die Verwendung von ätzenden Reinigungsprodukten oder Produkten mit Ammoniak, Phosphaten, Chlor, Natrium oder Kalium-Hydroxid (Lauge) kann wichtige Elemente des Ofens beschädigen. Verwenden Sie kein Wasserdruck-System zur Reinigung.

HINWEIS: Verwenden Sie keine Druck- oder Dampf-Hydro-Reinigungssysteme.

Bei der Verwendung nicht zulässiger Reinigungsmittel erlischt die Garantie.

Vor der ersten Verwendung des Ofens:

Ist der Ofen sauber, sprühen Sie den Ofenschutz OSOPR auf ein feuchtes Tuch und wischen Sie alle Innenflächen ab. Entfernen Sie den Ofenschutz OSPPR. Schalten Sie den Ofen an und wärmen Sie ihn vor, um mit der Lebensmittelzubereitung zu beginnen.

Wenn die **Oracle Washable Box** verwendet wird, sollte sie täglich gemäß den folgenden Anweisungen gewaschen werden:

- Entfernen Sie größere Lebensmittel- und Fettreste mit einem feuchten Tuch.
- Von Hand mit lauwarmem Wasser und einem nicht ätzenden oder ammoniak-, phosphat-, chlor-, kalium- oder natriumhydroxidhaltigen Reinigungsmittel (Natronlauge) waschen. Verwenden Sie keine scharfen Werkzeuge.
- Bei Raumtemperatur trocknen lassen.
- Die **Oracle Washable Box** sollte bei Anzeichen von Delamination oder starker Abnutzung ausgetauscht werden.

Wenn der Ofen auf Füßen steht, muss das Regal unter dem Backofen regelmäßig gereinigt werden.

Empfohlene Verfahren:

- Reinigen Sie den Ofen täglich oder nach Bedarf.
- Führen Sie die Reinigung bei kaltem Ofen aus
- Reinigung mit kalten Werkzeugen und Zubehör durchführen.
- Verwenden Sie ein nicht ätzendes Reinigungsmittel.
- Tragen Sie bei der Reinigung Schutzhandschuhe und eine Schutzbrille.
- Verwenden Sie immer die empfohlenen Reinigungsmittel: feuchtes Tuch, Scheuerschwamm, OSOCL-Ofenreiniger und OSOPR-Ofenschutz.
- Entfernen Sie Speisen und Speisereste am Ende des Garvorgangs aus dem Backofen, zerkratzen Sie nicht die Innenflächen des Backofens und beschädigen Sie nicht die inneren Seitenplatten des Ofens.
- Verwenden Sie nur Zubehör, das für Hochtemperaturöfen und Mikrowellen geeignet ist.
- Die Kochplatte mit lauwarmem Seifenwasser abwaschen und an der Luft trocknen lassen (spülmaschinenfest, Abwasch und Gebrauch können zu Farbveränderungen führen)
- Waschen Sie die Oracle Washable Box mit lauwarmem Seifenwasser und lassen Sie sie an der Luft trocknen (spülmaschinenfest, durch Waschen und Gebrauch kann es zu Farbveränderungen kommen)
- Stellen Sie die Pfannen in die Mitte des Rostes, so dass sie nicht mit den Wänden des Ofens in Berührung kommen.
- Reinigen Sie die Tür und andere Oberflächen mit einem sauberen Tuch, Schwamm oder Nylonpad und einer Lösung aus lauwarmem Wasser und mildem Reinigungsmittel.
- Reinigen Sie das Display mit einem trockenen oder feuchten Mikrofasertuch.
- Entfernen Sie wöchentlich oder nach Bedarf alle 3 magnetischen Luftfilter, die sich entlang des Bodens an der Vorderseite und den Seiten des Ofens befinden. Waschen Sie die Filter in einer Lösung aus warmem Wasser und mildem Reinigungsmittel (sie können auch in der Spülmaschine gewaschen werden).
- Gründlich ausspülen und gut abtrocknen. Legen Sie saubere Filter auf den Boden und die Seiten des Ofens.

WARNUNG

Tragen Sie bei der Reinigung des Ofens Handschuhe und Schutzbrille.

Hantieren Sie mit Utensilien, Zubehör und der Ofentür vorsichtig, um Verbrennungen zu vermeiden. Lassen Sie den Ofen, die Utensilien und das Zubehör vor der Reinigung abkühlen. Der Ofen, die Utensilien und das Zubehör werden während des Betriebs heiß.

Wird der Ofen nicht in einem sauberen Zustand gehalten, können die Oberflächen mit der Zeit verschleifen. Dies reduziert die Lebensdauer des Geräts und kann zu Gefahrensituationen führen.

REINIGUNG UND PFLEGE

Empfohlene Verfahren

Verwenden Sie KEINE aggressiven Chemikalien.

Sprühen Sie KEINE Flüssigkeiten auf den Bildschirm.

Beschleunigen Sie die Abkühlung des Backofens NICHT mit Wasser oder Eis.

Verwenden Sie KEINE Reinigungsmittel, die ätzend sind oder Ammoniak, Phosphate, Chlor, Kaliumhydroxid oder Natriumhydroxid (Ätznatron) enthalten.

Verwenden Sie KEINE Hochdruck-Hydro-Reinigungssysteme.

Sprühen Sie KEIN Reinigungsmittel in die Löcher.

Verwenden Sie KEINE Scheuerschwämme, um die Abdeckung der Oberseite des Garraums zu reinigen

Kochen Sie KEINE in Plastikverpackungen eingewickelten Lebensmittel.

Verwenden Sie den Ofen NICHT, wenn die Luftfilter nicht eingesetzt sind.

Betreiben Sie den Ofen NICHT ohne Last (ohne Last) im Mikrowellenmodus.

Legen Sie KEINE Gewichte von mehr als 5 kg auf und lehnen Sie sich nicht an die offene Tür. Gefahr der Beschädigung und des Umkippens des Ofens.

- **Nachstehend finden Sie eine Tabelle mit dem Zeitplan für die geplante und die vorbeugende Wartung.**

KOMPONENTE	FREQUENZ	AKTION
Ofen und Zubehör	Täglich	Waschen Sie den Backofen und das Zubehör gemäß den Anweisungen im Handbuch täglich oder nach Bedarf.
Ansaugluftfilter	Wöchentlich	Reinigen Sie magnetische Luftfilter mit Wasser und einem milden Reinigungsmittel
Interner Luftfilter	100.000 Zyklen	Reinigen Sie bei einem Magnetronwechsel das Luftaustrittsgitter auf der Rückseite des Ofens.
Elektrisches Schütz	100.000 Zyklen	Ersetzen Sie das Bauteil durch Originalersatzteile. Der Ofen verfügt über einen internen Zähler, der die Anzahl der Betätigungen speichert und am Ende der empfohlenen Zyklen eine Warnung ausgibt, um eine Wartung zu empfehlen.

BEVOR SIE DEN KUNDENDIENST ANRUFEN

WARNUNG

Um einen Stromschlag zu vermeiden, der zu schweren Verletzungen oder Tod führen kann, das Außengehäuse nie abnehmen. Das Außengehäuse darf nur von einem autorisierten Servicetechniker abgenommen werden.

Dies ist ein Produkt der Klasse A. Im häuslichen Umfeld kann dieses Produkt Funkstörungen verursachen. In diesem Fall muss der Benutzer gegebenenfalls angemessene Maßnahmen ergreifen.

ABFALLENTSORGUNG UND SCHUTZ DER UMWELT



- Dieses Gerät ist in Übereinstimmung mit der europäischen Richtlinie 2012/19/EU über Elektro- und Elektronikgeräte (WEEE) gekennzeichnet. Elektro- und Elektronik-Altgeräte enthalten sowohl Schadstoffe (die negative Auswirkungen auf die Umwelt haben können) als auch Grundbestandteile (die wiederverwendet werden können).
 - Es ist wichtig, dass Elektro- und Elektronik-Altgeräte einer speziellen Behandlung unterzogen werden, um alle Schadstoffe zu entfernen und ordnungsgemäß zu entsorgen und alle Materialien zu verwerten. Jeder Einzelne kann einen wichtigen Beitrag dazu leisten, dass Elektro- und Elektronik-Altgeräte nicht zu einem Umweltproblem werden; es ist wichtig, einige grundlegende Regeln zu beachten:
- Elektro- und Elektronik-Altgeräte sollten nicht als Hausmüll behandelt werden;
 - Elektro- und Elektronik-Altgeräte müssen bei den von der Gemeinde oder registrierten Unternehmen eingerichteten Sammelstellen abgegeben werden.
 - In vielen Ländern können große Elektro- und Elektronik-Altgeräte im Haushalt gesammelt werden. Beim Kauf eines neuen Geräts kann das alte Gerät an den Händler zurückgegeben werden, der es kostenlos auf individueller Basis erwerben muss, sofern es sich um ein gleichwertiges Gerät handelt, das die gleichen Funktionen wie das gekaufte Gerät hat

INHOUDSOPGAVE

INSTRUCTIES VOOR TOEPASSING VAN HET WAARSCHUWINGSLABEL	126
ALGEMENE WAARSCHUWINGEN	128
BELANGRIJKE VEILIGHEIDSVORSCHRIFTEN	134
KENMERKEN	136
INSTALLATIE EN AARDING	137
TIPS VOOR GEBRUIK	140
ONDERHOUD EN REINIGING	141
VOORDAT U DE SERVICEDIENST BELT	143
AFVALBEHEER EN RESPECT VOOR HET MILIEU	143
SCHAKELSCHEMA	264

Garantie

Eventuele schade veroorzaakt door de niet-naleving van deze installatiehandleiding wordt niet door de garantie gedekt.

Verder geldt de garantie niet voor:

- Schade als gevolg van een oneigenlijk gebruik of handelingen voor installatie, onderhoud en reparatie die onjuist worden uitgevoerd
- Onjuist gebruik van het apparaat
- Transformaties of technische wijzigingen die niet door de fabrikant zijn goedgekeurd
- Gebruik van reserveonderdelen die niet de originele onderdelen van de fabrikant zijn

De fabrikant aanvaardt geen enkele aansprakelijkheid voor eventuele onjuistheden in deze handleiding te wijten aan druk- of transcriptiefouten. De fabrikant behoudt zich het recht voor om wijzigingen op zijn producten toe te passen die noodzakelijk of nuttig worden geacht, zonder er de essentiële kenmerken van te wijzigen.

Het is verboden de teksten en afbeeldingen van deze handleiding geheel of gedeeltelijk te reproduceren of te kopiëren zonder de voorafgaande toestemming van de fabrikant.

Auteursrechten
Het delen van specifieke informatie over de producten met derden is niet toegestaan. Alle rechten, inclusief die voor de vertaling en reproductie, zijn voorbehouden.

- VERTALING VAN DE OORSPRONKELIJKE GEBRUIKSAANWIJZING -

INSTRUCTIES VOOR TOEPASSING VAN HET WAARSCHUWINGSLABEL

- Het onderstaande label wordt bijgeleverd in een van de twee alternatieve formaten (lettergrootte ten minste 5 mm):

- **FORMAAT A**

WAARSCHUWING: vloeistoffen of andere levensmiddelen mogen niet in hermetisch gesloten houders worden opgewarmd omdat deze kunnen ontploffen.

WAARSCHUWING: dranken met de magnetron opwarmen kan vertraagd koken veroorzaken; let dus goed op bij de hantering van de houder

WAARSCHUWING: om brandwonden te voorkomen, moet de inhoud van babyflessen en potjes met babyvoeding voorafgaand aan de consumptie gemengd of geschud worden en moet de temperatuur ervan gecontroleerd worden

- **FORMAAT B**

WAARSCHUWING: vloeistoffen of andere levensmiddelen mogen niet in hermetisch gesloten houders worden opgewarmd omdat deze kunnen ontploffen.

WAARSCHUWING: dranken met de magnetron opwarmen kan vertraagd koken veroorzaken; let dus goed op bij de hantering van de houder

WAARSCHUWING: om brandwonden te voorkomen, moet de inhoud van babyflessen en potjes met babyvoeding voorafgaand aan de consumptie gemengd of geschud worden en moet de temperatuur ervan gecontroleerd worden

INSTRUCTIES VOOR TOEPASSING VAN HET WAARSCHUWINGSLABEL

- Het label kan worden toegepast op de bovenste rand, op de zijkant, op de deur van de oven of op de werkbank in de nabijheid van de apparatuur.

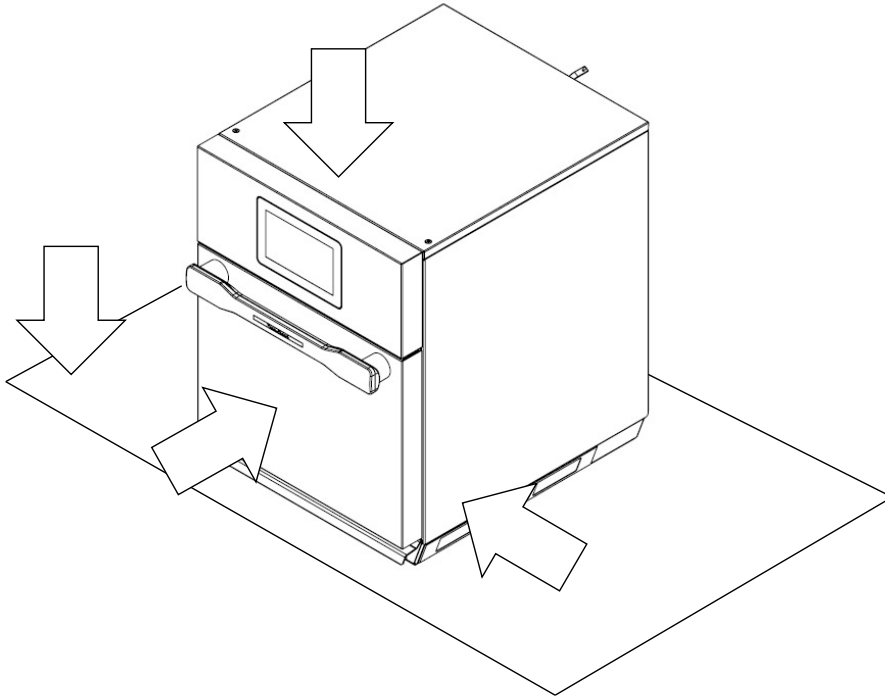

ALGEMENE WAARSCHUWINGEN

De in de tijd noodzakelijke ingrepen en het buitengewone onderhoud van de oven moeten uitsluitend worden uitgevoerd door de fabrikant geautoriseerd personeel of door de bevoegde technische servicedienst.

- **Lees aandachtig** de in deze handleiding opgenomen waarschuwingen, omdat deze belangrijke informatie verstrekken inzake het veilige gebruik en onderhoud.
- **Bewaar deze handleiding voor installatie zorgvuldig!**
- Deze apparatuur mag uitsluitend bestemd worden **voor het gebruik waarvoor het uitdrukkelijk is ontworpen**: de bereiding van levensmiddelen. Elk ander gebruik moet als oneigenlijk en dus gevaarlijk worden beschouwd.
- Alleen het dienstdoende personeel, naar behoren opgeleid, mag het apparaat bedienen.
- Deze apparatuur mag gebruikt worden door kinderen vanaf 8 jaar en door personen met verminderde lichamelijke, zintuiglijke of geestelijke vermogens, of met beperkte ervaring en kennis, mits ze onder toezicht staan of geïnstrueerd worden inzake het gebruik van de apparatuur door een persoon die verantwoordelijk is voor hun veiligheid.
- Kinderen moeten onder toezicht staan om ervoor te zorgen dat ze niet met de apparatuur spelen.
- De reiniging en het onderhoud mogen niet worden uitgevoerd door kinderen zonder toezicht.
- De werking van de oven vereist toezicht.
- Het equivalente geluidsdrukkniveau (A-gewogen) bedraagt minder dan 70dB(A).

ALGEMENE WAARSCHUWINGEN

- Tijdens de werking beschikt de oven over hete oppervlakken.
Let goed op!
- **LET OP!:** Tijdens het gebruik zijn de oppervlakken van de oven heet, zoals aangegeven op de stickers met het internationale symbool IEC60417 - 5041 . Wees uiterst voorzichtig!
- **OPGELET:** Bij het openen van de deur kan hete stoom ontsnappen.
- Maak tijdens het gebruik van het apparaat gebruik van persoonlijke beschermingsmiddelen tegen hitte.
- Als de voedingskabel beschadigd is, moet hij, om risico's te voorkomen, worden vervangen door de fabrikant of door diens technische servicedienst of door een persoon met een gelijkwaardige kwalificatie.
- In geval van defecten of storingen van de werking **moet de oven onmiddellijk uitgeschakeld worden!**
- **OPGELET:** Tijdens de werkzaamheden voor reiniging, onderhoud en het vervangen van onderdelen moet de elektrische voeding van de apparatuur worden losgekoppeld.
- **OPGELET:** De vloer in de nabijheid van de apparatuur **kan glad zijn!**

ALGEMENE WAARSCHUWINGEN

- **VEILIGHEIDSLABEL**
- **WAARSCHUWING:** Maximale invoerhoogte levensmiddelen: de apparatuur mag niet geïnstalleerd worden met het kookoppervlak op een hoogte van meer van 160 cm (63 inch).
- **WAARSCHUWING:** om brandwonden te voorkomen, mogen er geen recipiënten worden gebruikt die vloeistoffen bevatten, of voedingsmiddelen die vloeibaar kunnen worden, op hogere dan de waarneembare niveaus.
- Het bijgevoegde label moet op de deur worden aangebracht, op een hoogte van 160 cm (63 inch) boven de grond.



- Handel niet op de machine met gebruik van systemen die niet geschikt zijn om de bovenkant te bereiken (bijvoorbeeld ladders of door op de machine te klimmen)
- **Behandeling van de chemische stoffen:**
Gebruik geschikte veiligheidsmaatregelen. Raadpleeg altijd de veiligheidsinformatiebladen en het etiket van het gebruikte product.
Gebruik de in de veiligheidsinformatiebladen aanbevolen persoonlijke beschermingsmiddelen.
- De operator moet bij handelingen op de apparatuur gebruik maken van persoonlijke beschermingsmiddelen

ALGEMENE WAARSCHUWINGEN

- Hieronder volgt de informatie aangegeven op het typeplaatje:

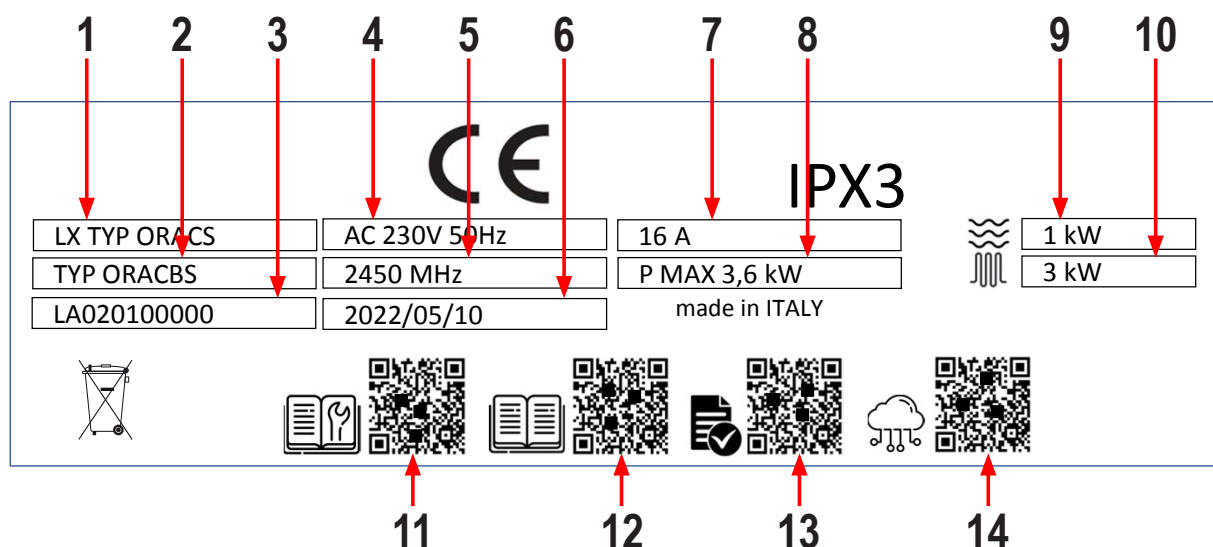

- 1 Model
- 2 Handelsnaam
- 3 Serienummer
- 4 Elektrische voeding
- 5 Frequentie magnetron
- 6 Datum
- 7 Fasestroom
- 8 Maximaal totaal vermogen
- 9 Vermogen magnetron
- 10 Vermogen convectie
- 11 Link naar installatiehandleiding
- 12 Link naar gebruikershandleiding
- 13 Link naar testrapport
- 14 Kopie nummer machine in cloud

ALGEMENE WAARSCHUWINGEN

- Bij het aanvragen van een ingreep door de technische servicedienst moeten alle gegevens van het typeplaatje en **gedetailleerde informatie over het defect verstrekt worden**, om de servicedienst in staat te stellen het defect te begrijpen.
- Deze handleiding en de gebruikershandleiding kunnen in meerdere talen worden gedownload met gebruik van de QR-code aangegeven op het typeplaatje.
- De voedingslijn van de oven moet worden voorzien van een meerpolige hoofdschakelaar met een minimale openingsafstand tussen de contacten van ten minste 3 mm per pool.
- De oven moet worden opgenomen in een potentiaalvereffeningssysteem. Voor deze aansluiting moet op de daarvoor bestemde aansluitklem, op de achterkant van de oven en gemarkeerd met het internationale symbool IEC60417 – 5021  , een geleider met een nominale doorsnede van maximaal 10 mm² worden aangesloten.

De aansluiting moet tot stand worden gebracht tussen alle in de ruimte aanwezige apparatuur en het aardingsstelsel van het gebouw.

Elektrische veiligheid en advies voor extra elektrische beveiliging

- Commerciële keukens en cateringruimtes zijn omgevingen waarin elektrische apparaten mogelijk geplaatst worden in de buurt van vloeistoffen, of waar ze mogelijk functioneren bij aanwezigheid van vocht, of waar er mogelijk weinig bewegingsvrijheid is voor de installatie en het onderhoud.
- De installatie en de periodieke controle van de apparaten mogen uitsluitend worden verricht door een gekwalificeerde, deskundige en bekwame elektricien; verder moeten de apparaten worden aangesloten op een elektrische voeding die geschikt is voor de belasting, zoals aangegeven op het typeplaatje van het apparaat.
- De installatie en de elektrische aansluitingen moeten voldoen aan de nodige eisen, in overeenstemming met de plaatselijke regelgeving inzake elektrische bedrading en de richtlijnen voor elektrische veiligheid.
- **Het volgende wordt aanbevolen:**
- Garandeer een extra elektrische beveiliging door middel van een aardlekschakelaar (RCD).
- Zorg ervoor dat apparaten met een vaste kabel worden voorzien van een lokale scheidingsschakelaar waarop aangesloten kan worden, schakelaar die gemakkelijk bereikbaar moet zijn voor de veilige uitschakeling en isolatie. De scheidingsschakelaar moet voldoen aan de eisen van de norm IEC 60947.

BELANGRIJKE VEILIGHEIDSVORSCHRIFTEN

 **HERKEN DIT SYMBOOL ALS EEN BOODSCHAP VOOR DE VEILIGHEID**

WAARSCHUWING

Bij het gebruik van elektrische apparatuur moeten de fundamentele veiligheidsmaatregelen in acht worden genomen om het gevaar op brandwonden, elektrische schokken, brand of persoonlijk letsel te beperken, waaronder de onderstaande maatregelen.

1. LEES alle instructies door voordat u het apparaat gebruikt.
2. LEES EN VOLG de specificaties "VOORZORGSMAATREGELEN OM EEN OVERMATIGE BLOOTSTELLING AAN MICROGOLVEN TE VOORKOMEN" op deze pagina.
3. Installeer en plaats dit apparaat **UITSLUITEND** in overeenstemming met de installatievoorschriften aangegeven in deze handleiding.
4. Vloeistoffen en andere levensmiddelen mogen niet worden verwarmd in hermetisch gesloten houders die kunnen ontploffen.
5. Eieren in hun schaal en hele gekookte eieren mogen niet in de magnetron worden verwarmd omdat ze kunnen ontploffen, ook nadat de magnetronverwarming is beëindigd.
6. Als de oven niet schoon wordt gehouden, zou het oppervlak ervan worden aangetast, waardoor de levensduur van het apparaat wordt beperkt en er mogelijk gevaarlijke situaties ontstaan;
7. Verwijs naar de aanwijzingen voor de reiniging van de deur op pagina 21 van deze productveiligheidshandleiding.
8. Verwarm geen babyflessen in de oven. Potjes met babyvoeding moeten geopend worden opgewarmd en de inhoud ervan moet voorafgaand aan de consumptie worden gemengd of geschud om brandwonden te voorkomen.
9. Gebruik het apparaat **NIET** als de voedingskabel of de stekker beschadigd zijn, als het niet correct functioneert of in geval van schade of vallen.
10. Dit apparaat mag, inclusief de voedingskabel, **UITSLUITEND** gerepareerd worden door gekwalificeerd servicepersoneel. Het onderhoud van het apparaat vereist speciaal gereedschap. Neem contact op met het dichtstbijzijnde servicecentrum om het apparaat te laten controleren, repareren of afstellen.
11. Dek de ventilatieopening of andere opening van het apparaat **NIET** af.
12. Bewaar het apparaat **NIET** in de open lucht. Gebruik dit product **NIET** in de nabijheid van water, bijvoorbeeld dicht bij een gootsteen, in een vochtige kelder, in de nabijheid van een zwembad of een dergelijke omgeving.
13. Domper de kabel en de stekker **NIET** onder in water.
14. Houd de kabel **UIT DE BUURT** van verwarmde oppervlakken.
15. Laat de kabel **NIET** over de rand van de tafel of werkbank hangen.

VOORZORGSMAATREGELEN OM EEN OVERMATIGE BLOOTSTELLING AAN MICROGOLVEN TE VOORKOMEN

1. Gebruik de oven **NIET** met open deur, om een schadelijke blootstelling aan de energie van de microgolven te voorkomen.
Het is belangrijk dat de veiligheidsvoorzieningen niet worden gedeactiveerd en er niet mee te knoeien.
2. Plaats **GEEN** voorwerpen tussen de voorzijde en de deur van de oven, om te voorkomen dat zich vuilresten of reinigingsmiddelen op het afdichtingsoppervlak ophopen.
3. Gebruik de oven **NIET** als hij beschadigd is. Het is bijzonder belangrijk dat de deur van de oven goed sluit en dat er geen sprake is van beschadiging van:
 1. deur (gebogen)
 2. scharnieren en sluitingen (defect of losgeraakt)
 3. afdichtingen en afdichtingsoppervlakken.
- D. De oven mag alleen door gekwalificeerd servicepersoneel worden afgesteld of gerepareerd.

BELANGRIJKE VEILIGHEIDSVORSCHRIFTEN

WAARSCHUWING

Om risico's op brand in de ovenkamer te voorkomen:

- a. Vermijd de levensmiddelen te lang te koken. Let op wanneer er in de oven papier, plastic of andere brandbare materialen worden ingebracht, in verband met de mogelijkheid van ontbranding.
- b. Verwijder metalen draadbinders van plastic of papieren zakken alvorens ze in de oven te plaatsen.
- c. Als de materialen in de oven vlam vatten, houd de deur van de oven dan gesloten, schakel het apparaat uit en koppel de voedingskabel los of onderbreek de voeding op het zekeringenpaneel of door middel van de schakelaar.
- d. Gebruik de ovenkamer niet als opslagruimte. Laat GEEN papieren producten, keukengerei of levensmiddelen in de ovenkamer wanneer de oven niet gebruikt wordt.
- e. Koken met toevoeging van alcohol is niet toegestaan!

WAARSCHUWING

Vloeistoffen zoals water, koffie of thee kunnen voorbij het kookpunt oververhit raken, ook al lijken ze niet kokend heet, als gevolg van de oppervlaktespanning van de vloeistof. Het koken van de vloeistof is niet altijd zichtbaar wanneer de houder uit de magnetron wordt genomen. ZEER HETE VLOEISTOFFEN KUNNEN PLOTSELING BEGINNEN TE KOKEN WANNEER ER IN DE VLOEISTOF EEN LEPEL OF ANDER VOORWERP WORDT INGEBRACHT. Om het risico op persoonlijk letsel te beperken:

- i. Vermijd dat de vloeistof oververhit raakt.
- ii. Roer de vloeistof vooraf en halverwege de opwarming door.
- iii. Gebruik geen ronde houders met een smalle hals.
- iv. Laat de houder na de opwarming even in de magnetron alvorens hem uit te nemen.
- v. Wees uiterst voorzichtig bij het inbrengen van een lepel of ander voorwerp in de houder.

WAARSCHUWING

Neem de volgende voorzorgsmaatregelen in acht om letsel of schade te vermijden:

1. Vermijd om in de oven te frituren. De olie kan oververhit raken en daardoor kan de hantering ervan uiterst gevaarlijk zijn.
2. Vermijd om eieren in de schaal of met hele dooier te koken of te verwarmen met gebruik van de microgolvenenergie. De druktoename zou ze kunnen laten ontploffen. Prik de dooier voorafgaand aan de bereiding door met een vork of een mes.
3. In de schil van aardappelen, tomaten en soortgelijke levensmiddelen moeten voorafgaand aan de bereiding met microgolvenenergie gaatjes worden gemaakt. Via de gaatjes kan de stoom gelijkmatig ontsnappen.
4. Laat het apparaat niet functioneren bij lege ovenkamer.
5. Gebruik de oven niet om popcorn voor magnetronovens te bereiden.
6. Gebruik in de oven geen normale kookthermometers. De meeste kookthermometers bevatten kwik en kunnen een vlamboog, storingen of beschadiging van de oven veroorzaken.
7. Gebruik in de oven geen metalen voorwerpen.
8. Gebruik in de oven geen aluminiumfolie.
9. Maak nooit gebruik van papier, plastic of andere brandbare materialen die niet bedoeld zijn voor koken.
10. Volg bij het koken met papier, plastic of andere brandbare materialen de aanbevelingen van de fabrikant inzake het gebruik van het product.
11. Maak geen gebruik van keukenpapier dat nylon of andere synthetische vezels bevat. Synthetische materialen kunnen door verwarming smelten en het papier kan vlam vatten.
12. Verwarm geen hermetisch afgesloten houders of plastic zakken in de oven. Levensmiddelen of vloeistoffen kunnen snel uitzetten en de houder of de zak breken. Perforeer of open de houder of de zak voorafgaand aan de opwarming.
13. Op storingen van pacemakers te voorkomen, moet uw arts of de fabrikant van de pacemaker worden geraadpleegd omtrent de gevolgen van microgolvenenergie voor de pacemaker.
14. Het apparaat MOET eenmaal per jaar gecontroleerd worden door een erkende technicus. Alle controles en reparaties moeten aangetekend worden voor latere raadpleging.

KENMERKEN

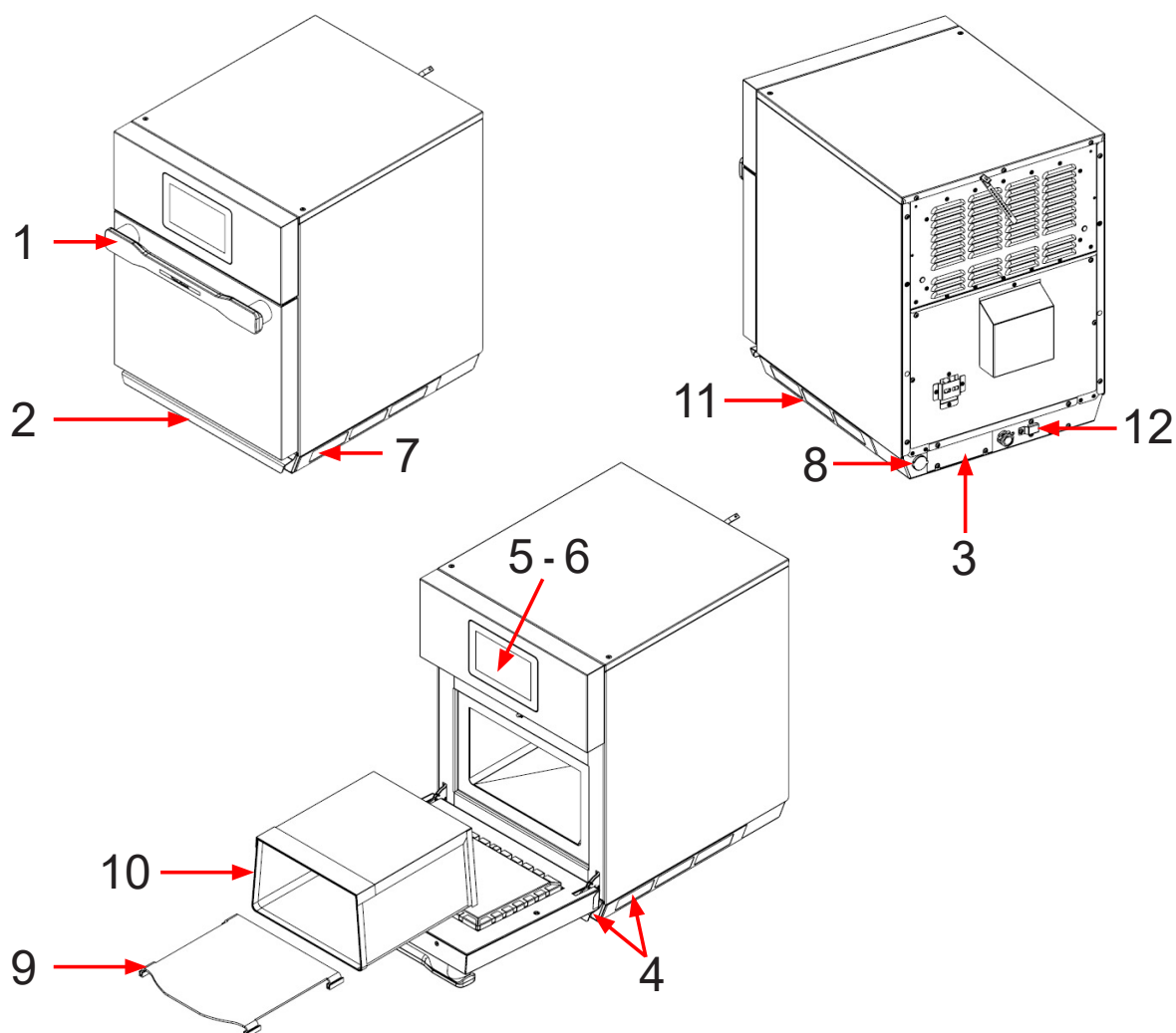

- 1. Handgreep van de deur**
Ergonomisch ontwerp voor handelingen met slechts één hand. Niet gebruiken om de oven op te tillen of te verplaatsen. Geen gewicht op de open deur laden.
- 2. Handgreep voor het optillen of verplaatsen van de oven**
- 3. Typeplaatje en serienummer aangegeven op de achterkant van de oven**
- 4. Luchtfilters**
De oven heeft 3 magnetische luchtfilters: twee onderaan de zijkanten van de oven en één onder de deur
- 5. Touchscreendisplay**
Het display is voorzien van een gebruikersinterface. Gebruik deze om de tijd in te stellen en om de oven te programmeren en te bedienen.
- 6. ON/OFF-toets op het display**
Gebruik om de oven in te schakelen.
- 7. USB-poort**
De oven heeft een USB-poort die zich achter het magnetische filter aan de rechterkant van de oven bevindt. Gebruik de poort met standaard USB-sticks.
- 8. Ethernet-poort**
De oven heeft aan de achterkant een Ethernet-poort.
- 9. Accessoire gladde kookplaat**
De oven is uitgerust met een uitneembare gladde kookplaat, gebruikt voor het bruinen en roosteren van brood, pizza's en andere levensmiddelen.
- 10. "ORACLE WASHABLE BOX"**
De oven kan worden uitgerust met een uitneembare en wasbare "ORACLE WASHABLE BOX", nuttig om de reiniging van de oven te verbeteren, die in geval van overmatige delaminatie of slijtage vervangen moet worden.
- 11. Hygiënische en antislip afdichting op de bodem.**
- 12. Knop voor reset thermische beveiliging**

INSTALLATIE EN AARDING

Instructies voor de aarding

De oven **MOET** geaard worden. Aarding vermindert het risico op elektrische schokken dankzij de geleider door middel waarvan de stroom in geval van kortsluiting kan worden ontladen. De oven heeft een kabel die een aardingsgeleider omvat en een geaarde stekker. De stekker moet worden aangebracht in een correct geïnstalleerd en geaard stopcontact.

Raadpleeg een elektricien of een onderhoudsmonteur als de aanwijzingen voor de aarding niet duidelijk zijn of om te laten controleren of de aarding correct is uitgevoerd.

- **Maak geen gebruik van verlengsnoeren.**

Als de voedingskabel van het product te kort is, vraag dan aan een gekwalificeerde elektricien om een stopcontact in de buurt van de oven te installeren. De oven moet worden aangesloten op een afzonderlijk circuit, met het elektrische vermogen voorzien in de specificaties van het product. Als de oven wordt aangesloten op een circuit dat wordt gedeeld met andere apparatuur, zijn de bereidingstijden mogelijk langer en zouden de zekeringen door kunnen branden.

Externe aansluitklem equipotentiële aarding

De oven heeft een secundaire aardingsklem. De klem biedt een externe aardverbinding die naast de aardingspen op de stekker gebruikt moet worden. De aardingsklem bevindt zich aan de achterkant van de oven en is gemarkeerd met het aan de rechterkant aangegeven symbool.



Als voor versies met een voedingskabel met stekker de rechtstreekse aansluiting op het elektriciteitsnet is voorzien, moet de voedingslijn gescheiden worden door middel van een meerpolige schakelaar met een minimale openingsafstand van 3 mm (0,12 inch) in overeenstemming met Categorie III.

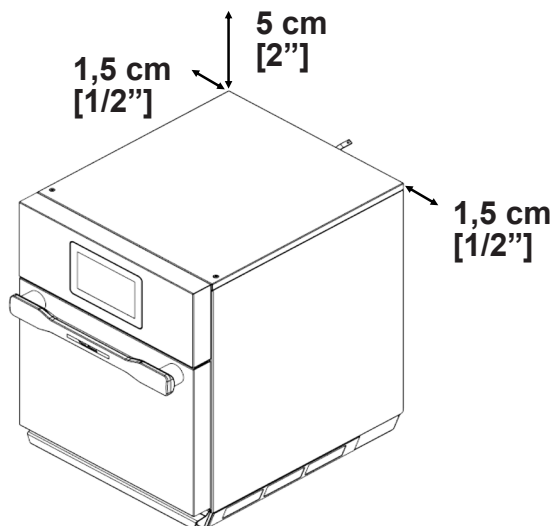

Ruimten voor de installatie van de oven

- Laat boven de oven een vrije ruimte van ten minste 5 cm (2 inch). In geval van twee bovenop elkaar gestapeld ovens moet de vrije ruimte van 5 cm (2 inch) boven de bovenste oven gegarandeerd worden. Een goede luchtcirculatie garandeert de koeling van de elektrische onderdelen. In geval de luchtstroom wordt belemmerd, kan de oven mogelijk niet goed functioneren en wordt de levensduur van de elektrische onderdelen beperkt.
- Er zijn geen eisen voor de installatieruimte aan de achterkant van de oven.
- Laat aan de zijkanten van de oven een vrije ruimte van ten minste 1,5 cm (1/2 inch).
- Installeer de oven zo dat de onderkant van de oven zich ten minste 15 cm (5,9 inch) boven de vloer bevindt.

⚠ WAARSCHUWING

Om het risico op, ook dodelijke, elektrische schokken te voorkomen, moet de oven worden geaard en mag de stekker niet worden gewijzigd.

⚠ WAARSCHUWING

Gevaar zwaar gewicht

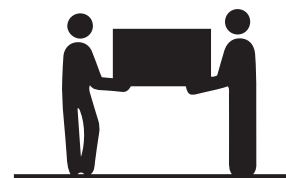

De oven moet verplaatst en geïnstalleerd worden door twee of meer personen. Anders bestaat het risico op blessures van de rug of andere lichaamsdelen.

Installatie:

FASE 1 - Na de verwijdering van de verpakking

- Controleer de oven op de aanwezigheid van schade zoals deuken op de deur of in de ovenkamer.
- Signaleer eventuele deuken of breuken onmiddellijk aan de leverancier.
Gebruik de oven niet als hij beschadigd is.
- Verwijder al het verpakkingsmateriaal uit de oven.
- Als de oven werd opgeslagen in een uiterst koude omgeving, moet enkele uren worden gewacht alvorens hem op het elektriciteitsnet aan te sluiten.

FASE 2 - Plaatsing van de oven

- De aanbevolen diepte van het plaatsingsoppervlak bedraagt minimaal 56 cm (22 inch), met een breedte van 43 cm (17 inch).
- Installeer de oven niet in de buurt of boven een warmtebron, zoals een pizzaoven of een friteuse. Dit kan de correcte werking van de oven belemmeren en de levensduur van de elektrische onderdelen beperken.
- Vermijd om de filters van de oven te blokkeren of te belemmeren. Zorg voor voldoende ruimte voor de reiniging.
- Installeer de oven op een horizontaal steunvlak.
- Plaats het stopcontact zo dat de stekker bereikbaar is na de plaatsing van de oven.
- De oven kan gemonteerd worden op de eventueel als accessoire bijgeleverde voet. De oven moet op de voet bevestigd worden door middel van de bijgeleverde schroeven.
Plaats de oven op de voet en laat de inzetstukken met schroefdraad op de onderkant van de oven overeenkomen met de gaten op de lijst van de voet. Draai van onderaf de lijst van de bevestigingsschroeven vast op de oven.
- Volg de onderstaande instructies voor de montage van de stelvoeten (eventueel als accessoire bijgeleverd):
 - Verplaats de oven een stukje buiten de voorkant van het steunoppervlak, net voldoende om de zone voor bevestiging van de voetjes vrij te maken
 - Verwijder een stukje van de afdichting om ervoor te zorgen dat de voetjes de bodem van de oven kunnen raken
 - Monteer de voetjes
 - Plaats de oven terug op het steunoppervlak
 - Herhaal de handeling voor de achterste voetjes of vraag de hulp van een tweede persoon om de achterkant van de oven **VOORZICHTIG** op te tillen en de voetjes te monteren
 - Pas de hoogte van de voetjes aan om de horizontale plaatsing van de oven te garanderen
- De ovens Oracle kunnen bovenop elkaar worden geplaatst. Volg voor de bevestiging van de bovenste oven de volgende aanwijzingen:
 - De bovenste oven **MOET** de antislipafdichting gemonteerd hebben
 - Plaats de ovens bovenop elkaar
 - Verwijder twee schroeven bovenop de achterkant van de onderste oven en twee schroeven onderaan de achterkant van de bovenste oven.
 - Bevestig de twee ovens onderling met behulp van de twee bijgeleverde beugels en de eerder verwijderde schroeven; verwijst naar de afbeelding

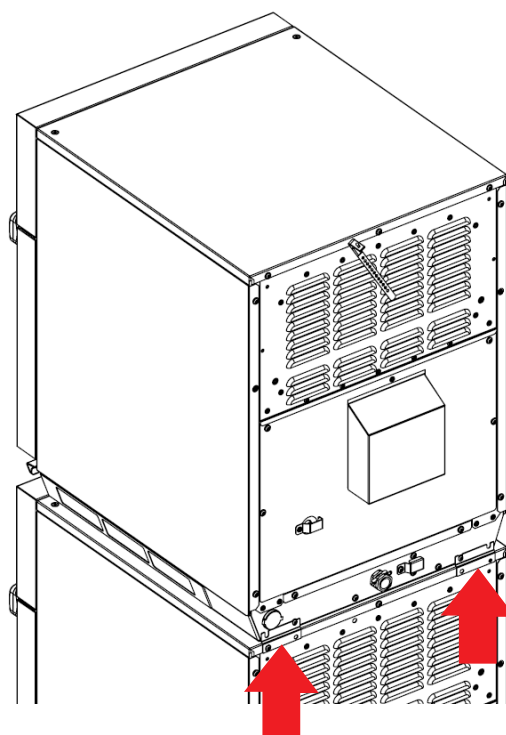

INSTALLATIE EN AARDING

- De ovens Oracle kunnen als accessoire worden voorzien van een opbergvak bovenop de oven of van een hitteschild aan de achterzijde. Voor de montage en bevestiging op de oven van beide deze accessoires moeten de schroeven op de achterkant worden gebruikt; verwijst naar de onderstaande afbeeldingen.

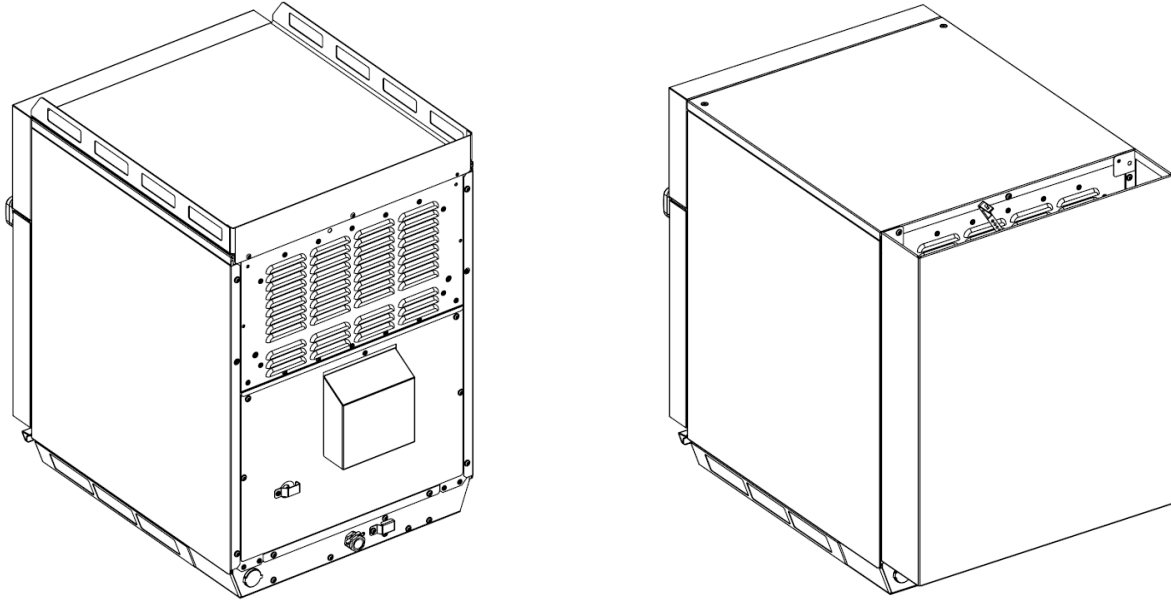

FASE 3 - Installatie van de kookplaat

- Installatie van de kookplaat van de oven
 1. De ovenkamer moet zodanig afgekoeld zijn dat hij kan worden aangeraakt.
 2. Plaats de kookplaat in de oven, met de gebogen rand gericht naar de voorzijde van de ovenkamer.

⚠ Bereid GEEN voedsel rechtstreeks op de bodemplaat van de oven.

TIPS VOOR GEBRUIK

1. Vermijd het gebruik van siliconen accessoires en houders.
2. Maak gebruik van de bijgeleverde en de optioneel beschikbare accessoires.
3. Bekleed de bakplaat met bakpapier om het voedsel na de verwarming en de reiniging gemakkelijker te kunnen verwijderen.
4. Bakjes voor muffins zijn handig voor enkele taartjes of brownies. Gebruik voorafgaand aan de bereiding een specifieke spray om het voedsel na de opwarming gemakkelijker te kunnen verwijderen.
5. Een regelmatige reiniging voorkomt een onnodige ophoping van vuil die de prestaties van de oven zou kunnen aantasten.
6. Gebruik het door de fabrikant aanbevolen reinigingsmiddel of een ander middel dat GEEN ammoniak, fosfaten, chloor, natriumhydroxide of kaliumhydroxide bevat, omdat deze fundamentele componenten van de oven kunnen beschadigen en de garantie op die componenten doen vervallen. Gebruik voor optimale resultaten de antiaanbaklaag aangebracht op de deur en de Oracle Washable Box; vervang ze in geval van een overmatige delaminatie of slijtage.
7. Het voedsel is aan einde bereiding zeer heet. Zorg ervoor gebruik te maken van ovenwanten, tangen of een pizzaschep om de levensmiddelen veilig uit de oven te verwijderen.

Instellingen bij de eerste inschakeling

Voorafgaand aan het eerste gebruik van een nieuwe oven:

verwijder de Oracle Washable Box (eventueel bijgeleverd of apart aangeschaft), reinig de oven met het reinigingsmiddel OSOCL en een vochtige doek en spoel af; sproei het beschermende product OSOPR op een vochtige doek en wrijf alle interne oppervlakken in. Het beschermende product OSOPR moet niet verwijderd worden. Plaats de eventuele Oracle Washable Box en de kookplaat.

Verwarm de oven gedurende 30 minuten en in de modus convectie naar 300°C (572°F) om de geuren die normaal in nieuwe ovens aanwezig zijn te verwijderen. Activeer niet de functie magnetron.

Bij de eerste inschakeling verschijnt er op het scherm een venster voor de instelling van de taal.

Blader op het venster en selecteer de gewenste taal (standaard ingesteld op Engels).

Vink na de selectie van de taal het vakje "dit bericht niet meer tonen" aan. Bij de volgende inschakeling zal niet meer gevraagd worden de taal te selecteren.

Op het startscherm verschijnen twee pictogrammen onder dat van de inschakeling. Het rechter pictogram verwijst naar de gebruikershandleiding (kan gedownload worden met de QR-code op het typeplaatje), het linker pictogram verwijst naar de instellingen.

Voor de volgende stappen wordt aangeraden de gebruikershandleiding te lezen.

Uitschakeling van de oven

Aan einde werkdag moet de oven worden uitgeschakeld door te drukken op het groene pictogram op het scherm. De oven begint af te koelen.

De ventilator van de oven begint te draaien om de oven af te koelen.

Op het scherm verschijnt het opschrift "Koeling", dat blijft weergegeven tot de temperatuur van de oven tot onder de 60°C (140°F) daalt

WAARSCHUWING: Om beschadiging van de convectiemotor te vermijden, mag de elektriciteit niet worden uitgeschakeld door het apparaat los te koppelen of door middel van de hoofdschakelaar tot de ventilator gestopt is.

ONDERHOUD EN REINIGING

Aanbevolen procedures:

Volg de aanwijzingen hieronder en op de volgende pagina voor een correct onderhoud van de oven ORACLE.

 Het gebruik van corrosieve reinigingsmiddelen of middelen die ammoniak, fosfaten, chloor, kaliumhydroxide of natriumhydroxide (bijtende soda) bevatten, kan fundamentele componenten van de oven beschadigen.

WAARSCHUWING: Gebruik geen hogedruk- of stoomreinigers.

Het gebruik van niet-goedgekeurde reinigingsmiddelen leidt tot het ongeldig verklaren van de garantievoorwaarden.

Aanbevolen reinigingsproducten:

Vochtige doek, plastic schuursponsje, ovenreiniger OSOCL, beschermend product oven OSOPR, mild afwasmiddel, rubberen handschoenen, beschermende bril, microvezel doek

De eventueel gebruikte **Oracle Washable Box** moet volgens de onderstaande aanwijzingen dagelijks gewassen worden:

- Verwijder de meeste voedselresten en het vet met een vochtige doek.
- Was met de hand met gebruik van lauwwarm water en een niet-corrosief reinigingsmiddel dat geen ammoniak, fosfaten, chloor, kaliumhydroxide of natriumhydroxide (bijtende soda) mag bevatten. Maak geen gebruik van scherpe werktuigen.
- Laat bij omgevingstemperatuur opdrogen.
- De **Oracle Washable Box** moet vervangen worden als hij een aanzienlijke delaminatie of slijtage vertoont.

Als de oven op voetjes is gemonteerd, moet het steunoppervlak onder de oven regelmatig gereinigd worden.

Aanbevolen procedures:

- Reinig de oven dagelijks of in ieder geval wanneer dat nodig is.
- De reiniging moet bij afgekoelde oven gebeuren
- De reiniging moet bij afgekoelde werktuigen en accessoires gebeuren.
- Maak gebruik van een niet-corrosief reinigingsmiddel.
- Draag tijdens de reiniging handschoenen en een beschermende bril.
- Maak altijd gebruik van de aanbevolen reinigingsmiddelen: vochtige doek, plastic schuursponsje, ovenreiniger OSOCL en beschermend product oven OSOPR.
- Verwijder het voedsel en de resten aan het einde van de bereidingscyclus uit de oven, vermijd om de inwendige oppervlakken van de oven te krassen en beschadig de inwendige panelen van de oven niet.
- Gebruik uitsluitend accessoires die geschikt zijn voor ovens met hoge temperatuur en magnetrons.
- Was de kookplaat met lauwwarm zeepsop en laat aan de lucht drogen (kan in de vaatwasmachine gewassen worden, het wassen en het gebruik kunnen tot een kleurverandering leiden)
- Was de Oracle Washable Box met lauwwarm zeepsop en laat aan de lucht drogen (kan in de vaatwasmachine gewassen worden, het wassen en het gebruik kunnen tot een kleurverandering leiden)
- Plaats de houders op het midden van het rooster, niet in contact met de wanden van de oven.
- Reinig de deur en de andere oppervlakken met een schone doek, een spons of een nylon sponsje, met behulp van lauwwarm water en een mild reinigingsmiddel.
- Reinig het display met een droge of vochtige microvezeldoek.
- Wekelijks, of wanneer dat nodig is, moeten alle 3 magnetische luchtfilters onderaan de voorzijde en zijkanten van de oven verwijderd worden. Was de filters in een sopje van lauwwarm water en een mild reinigingsmiddel (mogen ook in de vaatwasmachine worden gewassen).
- Spoel grondig af en droog zorgvuldig. Plaats de schone filters terug aan de voorzijde en de zijkanten van de oven.

WAARSCHUWING

Gebruik tijdens de reinigingswerkzaamheden van de oven handschoenen en een beschermende bril.

Let op bij de hantering van werktuigen, accessoires en de deur om brandwonden te voorkomen. Laat de oven, werktuigen en accessoires afkoelen alvorens ze te reinigen. De oven, de werktuigen en de accessoires bereiken tijdens het gebruik hoge temperaturen

Als de reiniging van de oven achterwege wordt gelaten, worden de oppervlakken aangetast, wat op zijn beurt kan leiden tot een vermindering van de levensduur van het apparaat en gevaarlijke situaties.

ONDERHOUD EN REINIGING

Aanbevolen procedures

Gebruik **GEEN** agressieve chemische producten.

Sproei **GEEN** vloeistoffen op het scherm.

Probeer **NIET** om de oven sneller af te koelen door middel van water of ijs.

Gebruik **GEEN** corrosieve reinigingsproducten of middelen die ammoniak, fosfaten, chloor, kaliumhydroxide of natriumhydroxide (bijtende soda) bevatten.

Gebruik **GEEN** hogedrukreinigers.

Sproei **GEEN** reinigingsmiddel in de openingen.

Gebruik voor de reiniging van de afdekking van het bovenste oppervlak van de ovenkamer **GEEN** schuursponsjes

Bereid **GEEN** voedsel dat in plastic folie is verpakt.

Gebruik de oven **NIET** als de luchtfilters niet aanwezig zijn.

Schakel de oven **NIET** in met de modus magnetron als hij leeg is.

Plaats **GEEN** gewichten van meer dan 5 kg op de open deur en steun **NIET** op de deur. Risico op beschadiging van de oven en voor kantelen van de oven.

- Hieronder volgt de tabel met het geprogrammeerde en preventieve onderhoudsschema.

BESTANDDEEL	FREQUENTIE	HANDELING
Oven en accessoires	Dagelijks	Was de oven en de accessoires dagelijks of wanneer nodig volgens de aanwijzingen van de handleiding.
Inlaatluchtfilters	Wekelijks	reinig de magnetische luchtfilters met water en een mild reinigingsmiddel
Intern luchtfilter	100.000 cycli	Op het moment van de vervanging van de filters moet het luchtafvoerrooster op de achterkant van de oven worden vervangen.
Elektrische schakelaar	100.000 cycli	Vervang het onderdeel door originele reserveonderdelen. De oven omvat een interne teller die het aantal inschakelingen memoriseert en die, na het verstrijken van het aanbevolen aantal cycli, een waarschuwing voor aanbevolen onderhoud geeft.

VOORDAT U DE SERVICEDIENST BELT

WAARSCHUWING

Verwijder nooit de behuizing, om elektrische schokken, die kunnen leiden tot ernstig of dodelijk letsel, te voorkomen. Alleen een erkende technicus mag de behuizing verwijderen.

Dit product is van klasse A. In een huishoudelijke omgeving kan dit product mogelijk radiostoring veroorzaken. In dit geval moeten er mogelijk passende maatregelen worden getroffen.

AFVALBEHEER EN RESPECT VOOR HET MILIEU



- Dit apparaat is gemarkeerd in overeenstemming met de Europese richtlijn 2012/19/EU inzake elektrische en elektronische apparatuur (AEEA). AEEA bevatten zowel verontreinigende stoffen (die negatieve gevolgen kunnen hebben voor het milieu) als basiscomponenten (die kunnen worden hergebruikt).
- Het is belangrijk dat AEEA op specifieke manier worden behandeld, om alle verontreinigende stoffen correct te verwijderen en te verwerken, en om alle materialen te recyclen. Individuen kunnen een belangrijk rol spelen om ervoor te zorgen dat AEEA geen milieuprobleem worden; het is van essentieel belang om enkele basisregels te volgen:
 - AEEA mogen niet behandeld worden als huishoudelijk afval;
 - AEEA moeten worden ingeleverd bij speciale inzamelcentra, beheerd door de gemeenten of geregistreerde bedrijven.
 - In vele landen is voor AEEA van grote afmetingen een huisinzameling beschikbaar. Bij het aanschaffen van een nieuw apparaat kan het oude apparaat worden geretourneerd aan de leverancier: deze moet het gratis in behandeling nemen, op basis van één oud apparaat tegen één nieuw apparaat, mits het oude apparaat van hetzelfde type is en dezelfde functies heeft als het nieuw aangekochte apparaat

MODELS

STANDARD

Version: 230 V

BOOSTED

Version: 400 V

Conformity

The conformity of the equipment refers to the complete equipment on delivery.

In the event of an expansion, modifications or connection of other functions, the user is responsible for the conformity of the modified equipment.

Observe the local and national rules and provisions for installation and operation of commercial cooking equipment.

INDEX

WARNING LABEL APPLICATION INSTRUCTIONS	26
GENERAL WARNINGS	28
IMPORTANT SAFETY INSTRUCTIONS	34
FEATURES	36
GROUNDING AND INSTALLATION	37
RECOMMENDATIONS FOR USE	40
CARE AND CLEANING	41
BEFORE CALLING SUPPORT	43
WASTE MANAGEMENT AND ENVIRONMENTAL RESPECT	43
WIRING DIAGRAM	264

Warranty

Any damage resulting from failure to observe this installation manual is excluded from the warranty.

In addition, the warranty does not cover:

- Damage resulting from improper use or installation operations, maintenance and repair carried out incorrectly
- Non-compliant use of the equipment
- Technical transformations or modifications not authorised by the manufacturer
- Use of non-original manufacturer spare parts

The manufacturer accepts no liability for any inaccuracies in this manual attributable to printing or copying errors. We reserve the right to modify our products as we deem fit, without impairing their basic features.

The reproduction or copying of any part of this manual by any means whatsoever is strictly forbidden unless authorized previously in writing by the manufacturer.

Copyright
Sending specific information about the products to third parties is not permitted. All rights, including those for translation and reproduction, are reserved.

- ORIGINAL INSTRUCTIONS -

WARNING LABEL APPLICATION INSTRUCTIONS

- The following label is provided in one of two alternative formats (font size at least 5 mm):

- **FORMAT A**

WARNING: Liquids or other foods should not be heated in sealed containers as they can explode
WARNING: Microwaving beverages can cause delayed boiling, therefore care must be taken when handling the container
WARNING: the contents of baby food bottles and jars should be stirred or shaken and their temperature checked before consumption in order to avoid burns

- **FORMAT B**

WARNING: Liquids or other foods should not be heated in sealed containers as they can explode
WARNING: Microwaving beverages can cause delayed boiling, therefore care must be taken when handling the container
WARNING: the contents of baby food bottles and jars should be stirred or shaken and their temperature checked before consumption in order to avoid burns

WARNING LABEL APPLICATION INSTRUCTIONS

- It should be applied alternatively on the upper edge of the oven, on the side, on the door or on the counter near the appliance.

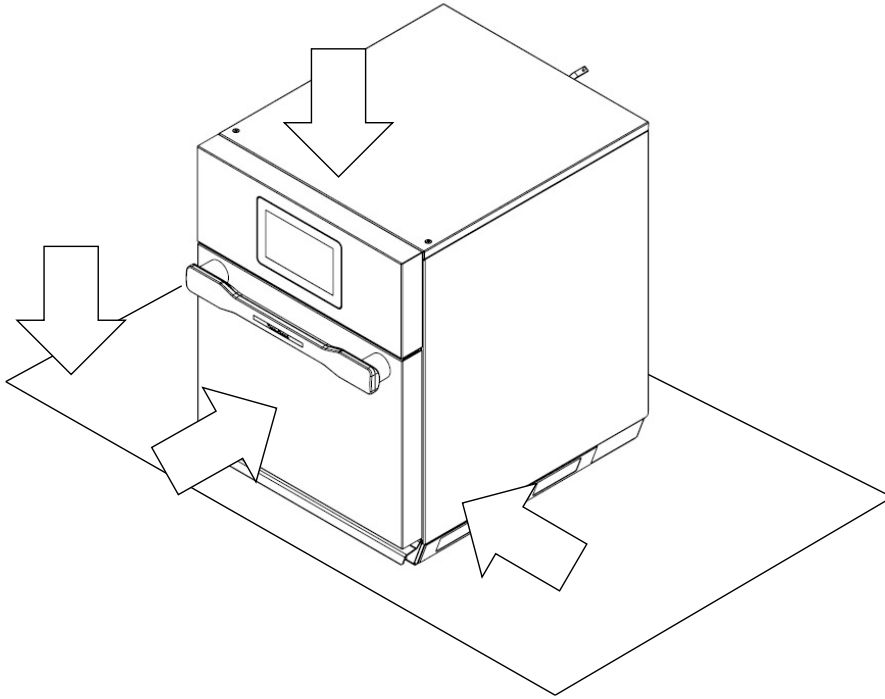

GENERAL WARNINGS

Interventions that will become necessary over time, as well as special oven maintenance, must only be carried out by the manufacturer's personnel or by an authorised technical help service.

- **Read** the warnings in this manual carefully as they provide important information regarding safe use and maintenance.
- **Store this manual with care!**
- This device must only be used **as specifically intended**: to cook food. Any other use is to be considered incorrect and therefore, dangerous.
- Only properly trained service staff can use the device.
- This device can be used by children aged 8 years and over, and by persons with physical, sensorial or mental impairments, or scarce experience and knowledge, provided they are supervised or have been trained on how to use the device by a person responsible for their safety.
- Children must be supervised to ensure they do not play with the device.
- Cleaning and maintenance must not be entrusted to children unless they are supervised.
- Supervision is necessary during oven use.
- The equivalent sound pressure (A-weighted) is lower than 70dB(A).

GENERAL WARNINGS

- During operation, the oven has hot surfaces. **Take care!**
- **CAUTION!** During use, the oven's surfaces are hot as indicated by the stickers marked with the international symbol IEC60417 – 5041 . Take care!
- **CAUTION:** Hot steam may be released when the door is opened.
- When the device is used, use PPEs against heat.
- If the power cord is damaged, it must be replaced by the manufacturer, their help centre or by a person with similar qualifications, so as to prevent all risks.
- In the event of a fault or malfunction, turn the oven off immediately!
- **CAUTION:** Disconnect the power supply to the oven during cleaning and maintenance operations and when replacing components.
- **CAUTION:** The floor around the oven may be slippery!

GENERAL WARNINGS

- **SAFETY STICKER**
- **WARNING:** Maximum insertion height for containers: the appliance cannot be installed with the hob higher than 160 cm (63 inches).
- **WARNING:** to avoid burns, do not use containers filled with liquids or foods that can become liquid, at a height at which they cannot be observed.
- The attached sticker must be applied to the door at a height of 160 cm (63 inches) from the floor



- Do not work on the machine using unsuitable systems for accessing the upper part (e.g. by using ladders or by climbing on the machine)
- **Treatment of chemical substances:**
- Use appropriate safety measures. Always refer to the data sheets on safety and to the labels on the product used.
- Use the PPEs recommended in the safety data sheets.

GENERAL WARNINGS

- The information shown on the specifications plate is set out below:

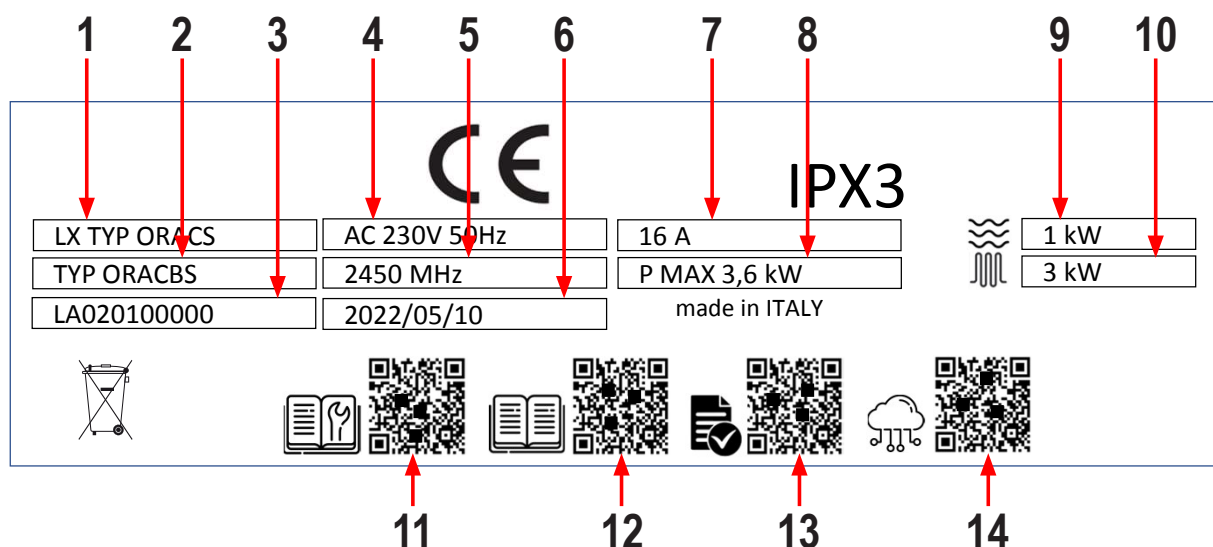

- 1 Model
- 2 Commercial model
- 3 Serial number
- 4 Electrical power supply
- 5 Microwave frequency
- 6 Date
- 7 Phase current
- 8 Total maximum power
- 9 Microwave power
- 10 Convection power
- 11 Link to installation manual
- 12 Link to user manual
- 13 Link to test report
- 14 Copy of cloud machine number

GENERAL WARNINGS

- If technical assistance is required, all information indicated on the ID plate must be provided, **as well as detailed information about the fault** to make it easier for the support service to understand and resolve the problem.
- This manual, as well as the user manual, can be downloaded in various languages using the QR-codes shown on the specifications plate.
- The oven power supply must have omnipolar mains switch with a minimum opening distance between the contacts of at least 3 mm per pole.
- The oven must be part of an equipotential bonding system. This connection is made by attaching a conductor with a nominal section of up to 10 mm² to the specific terminal, located on the rear of the oven, marked with the international symbol IEC60417 – 5021 . The connection is made between all the adjacent devices in the room and the dispersion system in the building.

ELECTRICAL SAFETY AND ADVICE REGARDING SUPPLEMENTARY ELECTRICAL PROTECTION

- Commercial kitchens and foodservice areas are environments where electrical appliances may be located close to liquids, or operate in and around damp conditions or where restricted movement for installation and service is evident.
- The installation and periodic inspection of the appliance should only be undertaken by a qualified, skilled and competent electrician; and connected to the correct power supply suitable for the load as stipulated by the appliance data label.
- The electrical installation and connections should meet the necessary requirements to the local electrical wiring regulations and any electrical safety guidelines.

GENERAL WARNINGS

- **We recommend:**
- Supplementary electrical protection with the use of a residual current device (RCD)
- Fixed wiring appliances incorporate a locally situated switch disconnector to connect to, which is easily accessible for switching off and safe isolation purposes. The switch disconnector must meet the specification requirements of IEC 60947.

Your attention is drawn to:

BS 7671:2018–Guidance Note 8 - 8.13 : Other locations of increased risk

- It is recognized that there may be locations of increased risk of electric shock other than those specifically addressed in Part 7 of BS 7671. Examples of such locations could include laundries where there are washing and drying machines in close proximity and water is present, and commercial kitchens with stainless steel units, where once again, water is present.
- Where because of the perception of additional risks being likely, the installation designer decides that an installation or location warrants further protective measures, the options available include:
 - ADS by means of a residual current device having a residual operating current not exceeding 30mA;
 - Supplementary protective equipotential bonding; and
 - Reduction of maximum fault clearance time.
- The provision of RCDs and supplementary bonding must be specified by the host organization's appointed installation designer or electrical contractor and installed by a suitably qualified and competent electrician so as to comply with Regulations 419.2 and 544.2"

IMPORTANT SAFETY INSTRUCTIONS

RECOGNIZE THIS SYMBOL AS A SAFETY MESSAGE

WARNING

When using electrical equipment, basic safety precautions should be followed to reduce the risk of burns, electrical shock, fire, or injury to persons including the following.

1. READ all instructions before using equipment.
2. READ AND FOLLOW the specific "PRECAUTIONS TO AVOID POSSIBLE EXPOSURE TO EXCESSIVE MICROWAVE ENERGY" on this page.
3. Install or locate this equipment ONLY in accordance with the installation instructions in this manual.
4. Liquids or other foods, must not be heated in sealed containers since they are liable to explode.
5. Eggs in their shell and whole hard-boiled eggs should not be heated in microwave ovens since they may explode even after microwave heating has ended.
6. Failure to maintain the oven in a clean condition could lead to deterioration of the surface that could adversely affect the life of the appliance and possibly result in a hazardous situation;
7. See door cleaning instructions on page 41 of this product safety manual.
8. Do not heat baby bottles in oven. Baby food jars must be open when heated and contents stirred or shaken before consumption, in order to avoid burns.
9. DO NOT operate this equipment if it has a damaged cord or plug, if it is not working properly, or if it has been damaged or dropped.
10. This equipment, including power cord, must be serviced ONLY by qualified service personnel. Special tools are required to service equipment. Contact nearest authorized service facility for examination, repair, or adjustment.
11. DO NOT cover or block vents or other openings on equipment.
12. DO NOT store this equipment outdoors. DO NOT use this product near water, for example, near a kitchen sink, in a damp basement, swimming pool, or similar location.
13. DO NOT immerse cord or plug in water.
14. Keep cord AWAY from HEATED surfaces.
15. DO NOT let cord hang over edge of table or counter.

PRECAUTIONS TO AVOID POSSIBLE EXPOSURE TO EXCESSIVE MICROWAVE ENERGY

1. **DO NOT** attempt to operate this oven with the door open since open door operation can result in harmful exposure to microwave energy.
It is important not to disable or tamper with the safety interlocks.
2. **DO NOT** place any object between the oven front face and the door to allow dirt or cleaner residue to accumulate on sealing surfaces.
3. **DO NOT** operate the oven if it is damaged. It is particularly important that the oven door close properly and that there is no damage to the:
 1. door (bent)
 2. hinges and latches (broken or loosened)
 3. door seals and sealing surfaces.
- D. The oven should not be adjusted or repaired by anyone except properly qualified service personnel.

IMPORTANT SAFETY INSTRUCTIONS

WARNING

To avoid risk of fire in the oven cavity:

- a. Do not overcook food. Carefully attend oven when paper, plastic, or other combustible materials are placed inside the oven, due to the possibility of ignition.
- b. Remove wire twist-ties from paper or plastic bags before placing bag in oven.
- c. If materials inside the oven ignite, keep oven door CLOSED, turn oven off and disconnect the power cord, or shut off power at the fuse or circuit breaker panel.
- d. Do not use the cavity for storage. DO NOT leave paper products, cooking utensils, or food in the cavity when not in use.
- e. Do not add alcohol when cooking!

WARNING

Liquids such as water, coffee or tea can be overheated beyond boiling point without appearing to be boiling due to surface tension of the liquid. Visible bubbling or boiling when the container is removed from the microwave oven is not always present. THIS COULD RESULT IN VERY HOT LIQUIDS SUDDENLY BOILING OVER WHEN A SPOON OR OTHER UTENSIL IS INSERTED INTO THE LIQUID. To reduce the risk of injury to persons:

- i. Do not overheat the liquid.
- ii. Stir the liquid both before and halfway through heating it.
- iii. Do not use straight-sided containers with narrow necks.
- iv. After heating, allow the container to stand in the microwave oven for a short time before removing the container.
- v. Use extreme care when inserting a spoon or other utensil into the container.

WARNING

To avoid personal injury or property damage, observe the following:

1. Do not deep fat fry in oven. Fat could overheat and be hazardous to handle.
2. Do not cook or reheat eggs in shell or with an unbroken yolk using microwave energy. Pressure may build up and make them explode. Pierce yolk with fork or knife before cooking.
3. Pierce skin of potatoes, tomatoes, and similar foods before cooking with microwave energy. When skin is pierced, steam escapes evenly.
4. Do not operate equipment when the oven cavity is empty.
5. Microwave popcorn should not be popped in oven.
6. Do not use regular cooking thermometers in oven. Most cooking thermometers contain mercury and may cause an electrical arc, malfunction, or damage to oven.
7. Do not use metal utensils in oven.
8. Do not use aluminium foil in oven
9. Never use paper, plastic or other combustible materials that are not intended for cooking.
10. When cooking with paper, plastic or other combustible materials, follow manufacturer's recommendations on product use.
11. Do not use paper towels which contain nylon or other synthetic fibres. Heated synthetics could melt and cause paper to ignite.
12. Do not heat sealed containers or plastic bags in oven. Food or liquid could expand quickly and cause container or bag to break. Pierce or open container or bag before heating.
13. To avoid pacemaker malfunction, consult physician or pacemaker manufacturer about effects of microwave energy on pacemaker.
14. An authorized service technician MUST inspect equipment annually. Record all inspections and repairs for future reference.

FEATURES

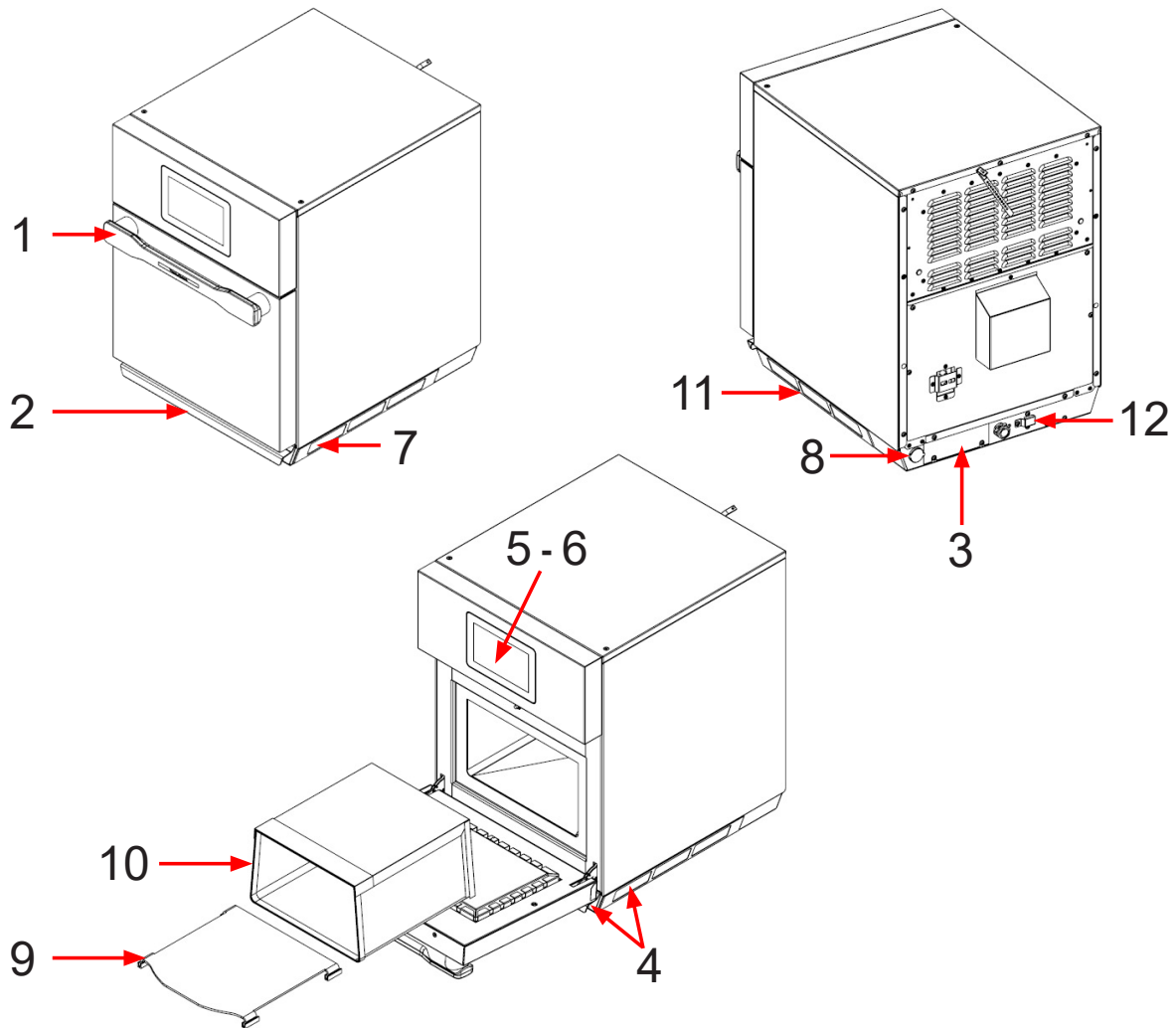

1. Door handle

Ergonomic design for one-handed operation. Do not use to lift or move the oven. Do not load weights on the open door.

2. Handle to lift or move the oven

3. Specifications plate and serial number located on the back of the oven

4. Air filters

The oven is equipped with 3 magnetic air filters: two located on the lower sides of the oven and one under the door

5. Touchscreen display

The display is equipped with a user interface. Use to set the time, program and to operate the oven.

6. ON/OFF button on the display

Use to turn on the oven.

7. USB port

The oven is equipped with a USB port, located behind the magnetic filter on the right side of the oven. Use with standard USB drives.

8. Ethernet port

The oven is equipped with an Ethernet port, located on the back of the oven.

9. Smooth cooking plate accessory

The oven is equipped with a removable smooth cooking plate which contributes to the browning and toasting of bread, pizzas and other foods.

10. "ORACLE WASHABLE BOX"

The oven can be equipped with a removable and washable "ORACLE WASHABLE BOX", useful for improving the cleaning of the oven, to be replaced in case of excessive delamination or wear.

11. Hygienic non-slip gasket applied to the bottom.

12. Safety thermal reset button

GROUNDING AND INSTALLATION

Grounding/Earthing Instructions

The oven **MUST** be grounded. Grounding reduces risk of electric shock by providing a discharge wire for the electric current if an electrical short occurs. This oven is equipped with a cord which includes a grounding wire and grounding plug. The plug must be plugged into an outlet that is properly installed and grounded.

Consult a qualified electrician or service technician if grounding instructions are not clear or if there is any doubt as to whether the oven is properly grounded.

Do not use an extension cord.

If the product power cord is too short, have a qualified electrician install a socket near the oven. This oven should be plugged into a separate circuit with the electrical rating as provided in product specifications. When the combination oven is on a circuit with other equipment, an increase in cooking times may be required and fuses can be blown.

External equipotential earthing terminal

Equipment has secondary earthing terminal. Terminal provides external earthing connection used in addition to earthing prong on plug. The terminal is located on outside of oven back and marked with symbol shown on the right



For versions with power cable without plug, if direct installation to the power supply network is envisaged, disconnect the line using a multi-pole switch with at least 3 mm (0.12 inches) disconnection according to Category III.

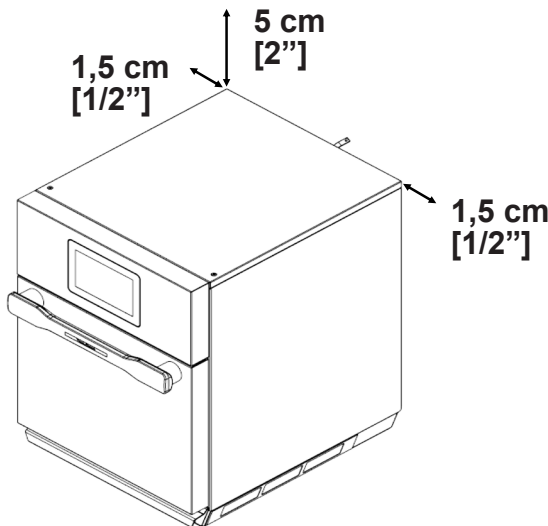

Oven clearances

- Allow at least 5 cm (2 inches) of clearance around top of oven. In the case of two stacked ovens, 5 cm (2 inches) of space must be ensured above the upper oven. Proper air flow around oven cools electrical components. With restricted air flow, oven may not operate properly and life of electrical parts is reduced.
- There is no installation clearance requirement for the back of the oven.
- Allow at least 1,5 cm (1/2 inch) of clearance around sides of oven.
- Install oven so oven bottom is at least 15 cm (5.9 inches) above floor.

WARNING

To avoid risk of electrical shock or death, this oven must be grounded and plug must not be altered.

WARNING

Excessive weight hazard

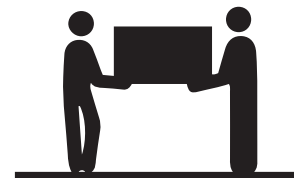

Use two or more people to move and install oven.
Failure to do so can result in back or other injury

GROUNDING AND INSTALLATION

Installation:

STEP 1 - After removing the packaging

- Inspect the oven to see if it has damage which dents on the door or inside the cooking compartment.
- Immediately report any bruises or breakages to the seller. Do not use the oven if damaged.
- Remove all packaging materials from the inside of the oven.
- If the oven has been stored in an extremely cold area, wait a few hours before connecting the power.

STEP 2 - Positioning the oven

- The recommended depth of the support surface is a minimum of 56 cm (22 inches) by 43 cm (17 inches) of width.
- Do not install oven next to or above source of heat, such as pizza oven or deep fat fryer. This could cause oven to operate incorrectly and could shorten life of electrical parts.
- Do not block or obstruct oven filters. Allow access for cleaning.
- Install oven on level countertop surface.
- Socket should be located so that plug is accessible when oven is in place.
- The oven can be fitted on the support that may be supplied as an accessory. The oven must be fixed to the support using the screws supplied with the support.
Place the oven on the support by aligning the threaded inserts on the bottom of the oven with the holes on the support frame. From under the frame, tighten the retaining screws to the oven.
- To assemble the adjustable feet (possibly supplied as an accessory), follow the instructions below:
 - Move the cantilever oven frontally from the support surface by the distance necessary to free the feet fixing area
 - Remove a piece of the gasket in order to ensure that the feet touch the bottom
 - Assemble the feet
 - Reposition the oven back on the support surface
 - Repeat the operation for the rear feet or, with the help of a second person, carefully lift the rear part and assemble the feet
 - Adjust the height of the feet in order to ensure the horizontality of the oven
- The Oracle ovens can be stacked on top of each other. To secure the upper oven, the following instructions must be followed:
 - The upper oven **MUST** have the anti-slip gasket fitted
 - Position the ovens on top of each other
 - Remove two screws at the top from the back of the lower oven and two screws at the bottom from the back of the upper oven.
 - Secure the two ovens together using the two brackets supplied and the screws that have been removed as shown in the figure

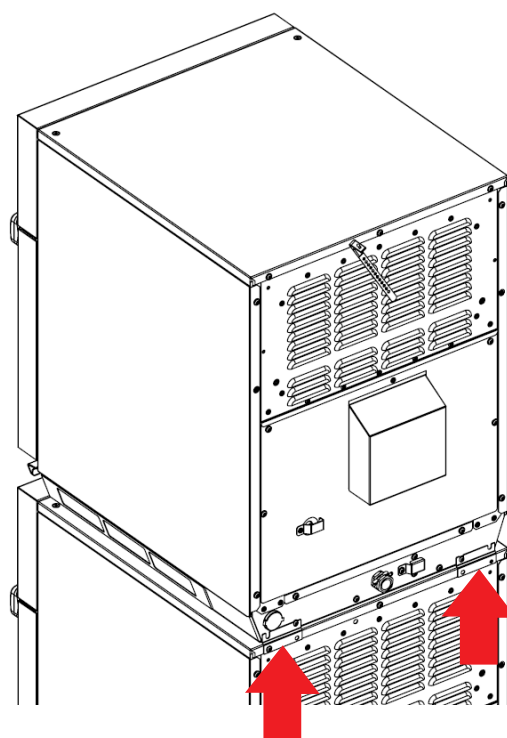

GROUNDING AND INSTALLATION

- The Oracle ovens can be equipped with an accessory for objects to be placed on top of the oven or with a rear heat protection. For both of these accessories, proceed with assembly and fixing to the oven using the back screws as shown in the images below.

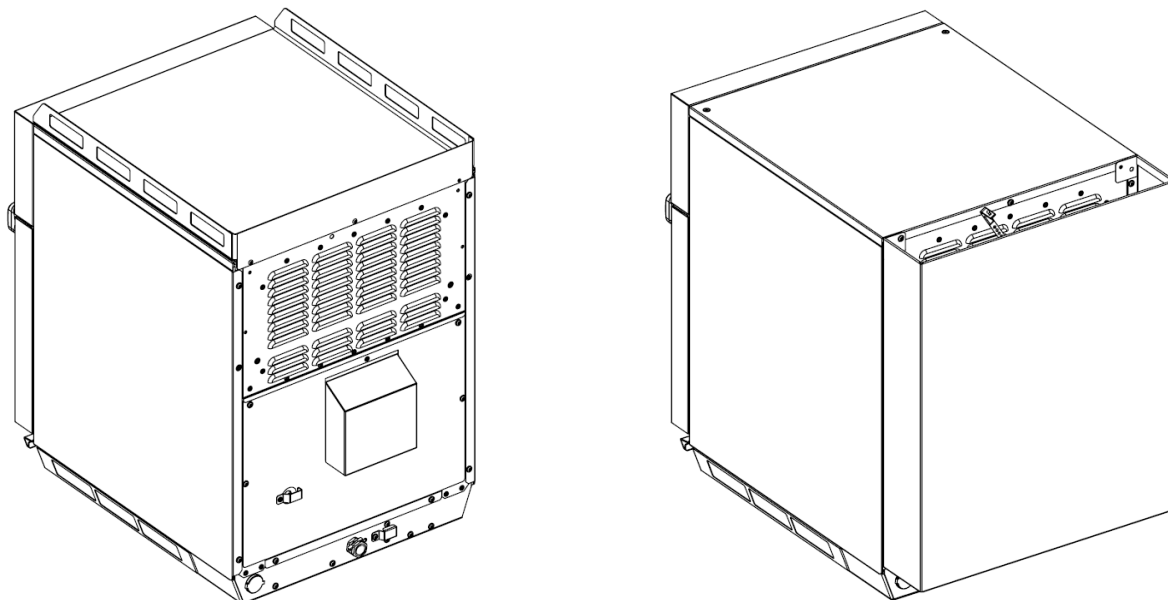

STEP 3 - Oven tray installation

- Oven tray installation
 1. Oven cavity must be cool to touch.
 2. Place tray in oven with curved edge toward the front of cavity.

⚠ DO NOT cook food directly on floor of oven.

RECOMMENDATIONS FOR USE

1. Avoid using silicone pans and accessories.
2. Make use of the accessories supplied or available in the catalogue.
3. Line pans with parchment paper for easy removal of food after heating and cleaning.
4. Muffin tins are useful for individual cakes and brownies. Spray with cooking spray prior to cooking for easy removal of food after heating.
5. Frequent cleaning prevents unnecessary build-up that may affect the oven performance.
6. Use the manufacturer's recommended cleaner or another cleaner that does NOT contain ammonia, phosphates, chlorine, sodium hydroxide or potassium hydroxide, as this may damage basic oven components and void the applicable warranty. For best results, use the non-stick coating applied to the inside of the door and the Oracle Washable Box; replace them in case of excessive delamination or wear.
7. Items will be hot when finished cooking. Use oven mitt, tongs or pizza paddle to safely remove items from oven.

First ignition settings

Before using a new oven for the first time:

remove the Oracle Washable Box (possibly supplied or purchased separately), clean the oven using OSOCL detergent with a damp cloth and rinse; spray OSOPR oven protection product on a damp cloth and wipe all the internal surfaces. Do not remove the OSPPR oven protective product. Insert the Oracle Washable Box if present and the hob.

Bring the oven to 300°C (572°F) for 30 minutes in convection mode to remove all odours normally found in new ovens. Do not activate the microwave function.

The first time it is switched on, a window appears on the screen prompting setting of the language.

Scroll inside the window and select the desired language (the default language is English).

After selecting the language, select "do not show this message again". The next time the oven is switched on, there will no longer be any prompts to select the language.

On the home screen, two icons appear below the power-up one. The one on the right refers to the user manual (which can be downloaded using the QR-code on the specifications plate) while the one on the left refers to the settings.

For the next steps it is recommended to read the user manual.

Switching off the oven

At the end of the day, turn off the oven by pressing the green icon on the screen. The oven will begin to cool.

The oven fan will continue to turn to cool the oven.

The screen will show "Cooling" which will remain present until the oven temperature is below 60°C (140°F)

WARNING: To avoid damaging the convection motor, do not turn off the power by unplugging the unit or turning off the power switch until the fan has stopped.

CARE AND CLEANING

Follow the recommendations below and on the following page for proper maintenance of the ORACLE oven.

 The use of caustic cleaning products or those containing ammonia, phosphates, chlorine, sodium or potassium hydroxide (caustic soda) can damage essential oven parts. Do not use water pressure type cleaning systems.

WARNING: Do not use pressure or steam cleaning systems.

Use of unapproved cleaning agents will void the terms of the warranty.

Recommended cleaning supplies:

Damp cloth, plastic abrasive scouring pad, OSOCL oven cleaner, OSOPR oven protector, mild dish detergent, rubber gloves, protective glasses, microfibre cloth

Any **Oracle Washable Box** used should be washed daily according to the following instructions:

- Remove larger food and grease residues with a damp cloth.
- Hand wash with warm water and using a non-corrosive detergent or a detergent that does not contain ammonia, phosphates, chlorine, potassium or sodium hydroxide (caustic soda). Do not use sharp tools.
- Leave to dry at room temperature.
- The **Oracle Washable Box** should be replaced if there is any sign of delamination or significant wear.

If the oven is fitted on feet, the surface beneath the oven must be cleaned regularly.

Recommended procedures:

- Clean the oven daily or as required.
- Clean when the oven is cold
- Clean with cold tools and accessories.
- Use a non-corrosive cleaner.
- Wear protective gloves and goggles when cleaning.
- Always use the recommended cleaning products: damp cloth, abrasive sponge, OSOCL oven cleaner and OSOPR oven protection.
- Remove the food and its residues from the oven at the end of the cooking cycle, do not scratch or scrape the inner surfaces of the oven and do not damage the inner side plates of the oven.
- Use only accessories suitable for high temperature ovens and microwaves.
- Wash the cooking plate with warm soapy water and allow to air dry (dishwasher safe, washing and use can result in a change of colour)
- Wash the Oracle Washable Box with warm soapy water and allow to air dry (dishwasher safe, washing and use can result in a change of colour)
- Place pans in the centre of the grille, not in contact with the oven walls.
- Clean the door and other surfaces with a clean cloth, sponge or nylon pad using a solution of warm water and mild detergent.
- Clean the display with a dry or damp microfibre cloth.
- Weekly or as required remove all 3 magnetic air filters located along the base on the front and sides of the oven. Wash the filters in a solution of warm water and mild detergent (they can be washed in the dishwasher).
- Rinse thoroughly and dry carefully. Place the clean filters on the base and sides of the oven.

WARNING

Wear protective gloves and protective glasses when cleaning the oven.

To prevent burns, handle utensils, accessories, and door with care. Allow oven, utensils, and accessories to cool before cleaning. Oven, utensils, and accessories become hot during operation

Failure to maintain the oven in a clean condition could lead to deterioration of the surface that could adversely affect the life of the appliance and possibly result in a hazardous situation.

CARE AND CLEANING

Recommended procedures

DO NOT use harsh chemicals.

DO NOT spray liquids on the screen.

DO NOT accelerate cooling of the oven by using water or ice.

DO NOT use cleaning products that are corrosive or that contain ammonia, phosphates, chlorine, potassium or sodium hydroxide (caustic soda).

DO NOT use pressure cleaning systems.

DO NOT spray cleaner into the holes.

DO NOT use abrasive sponges to clean the cover of the upper surface of the cooking compartment

DO NOT cook food wrapped in plastic wrapping.

DO NOT use the oven if the air filters are not in place.

DO NOT operate the oven empty in microwave mode.

DO NOT apply weights greater than 5 kg or lean against the open door. Risk of damage to or overturning of the oven.

- Below is the table of the scheduled and preventive maintenance plan.

COMPONENT	FREQUENCY	ACTION
Oven and accessories	Daily	Wash the oven and accessories daily or as required according to the instructions in the manual.
Inlet air filters	Weekly	clean the magnetic air filters with water and neutral detergent
Internal air filter	100,000 cycles	When changing the magnetrons, clean the air expulsion grille in the back of the oven.
Electric contactor	100,000 cycles	Replace the component with original spare parts. The oven contains an internal counter that stores the number of activations. At the end of the recommended cycles, it will show a maintenance recommendation notification.

BEFORE CALLING SUPPORT

WARNING

To avoid electrical shock which can cause severe personal injury or death, do not remove outer case at any time. Only an authorized service technician should remove outer case.

This is a class A product. This could cause radio interference in a household environment. In this case, it may be necessary to take suitable measures.

WASTE MANAGEMENT AND ENVIRONMENTAL RESPECT



- This appliance is marked in accordance with the European Directive 2012/19/EU on electrical and electronic appliances (WEEE). WEEE contain both pollutants (which can cause negative consequences on the environment) and basic components (which can be reused).
- It is important that WEEE are subjected to specific treatments to remove and properly dispose of all pollutants and to recover all materials. Individuals can play an important role in ensuring that WEEE do not become an environmental problem; it is essential to follow a number of basic rules:
- WEEE must not be treated as household waste;
- WEEE must be taken to the appropriate collection points managed by the municipality or by registered companies.
- In many countries, for large WEEE, home collection may be present. When purchasing a new appliance, the old one may be returned to the dealer who must accept it free of charge on a one-for-one basis, provided that the appliance is of the equivalent type and has the same functions as the one purchased.

Finanzen / Service

28307 Bremen
Thalendorststraße 15
Tel.+49 421 48557-0
Fax+49 421 488650
bremen@nordcap.de

Vertrieb Ost

12681 Berlin
Wolfener Straße 32/34, Haus K
Tel.+49 30 936684-0
Fax+49 30 936684-44
berlin@nordcap.de

Vertrieb West

40699 Erkrath
Max-Planck-Straße 30
Tel.+49 211 540054-0
Fax+49 211 540054-54
erkrath@nordcap.de

Vertrieb Nord

21079 Hamburg
Großmoorbogen 5
Tel.+49 40 766183-0
Fax+49 40 770799
hamburg@nordcap.de

Vertrieb Süd

55218 Ingelheim
Hermann-Bopp-Straße 4
Tel.+49 6132 7101-0
Fax+49 6132 7101-20
ingelheim@nordcap.de



www.nordcap.de